

Tab. Tab. Tab. Fig.	Rev. Change Rev. Rev. Rev.	Denominazione Description Designation Benennung Denominaciones	Indice microfiche Index microfiche Repertoire microfiche Tafel Microfiche Indice microfiche
		INDICE DELLE TAVOLE INDEX OF TABLES REPERTOIRE DES PLANCHES TAFELVERZEICHNIS INDICE DES FIGURAS	<b>A1</b> <b>A2</b> <b>A3</b>
		ESEMPIO EXAMPLES EXEMPLES BEISPIELE EJEMPLOS	<b>A4</b>
1 2		MOTORE ENGINE MOTORS MOTOR MOTOR	<b>A5</b> <b>A6</b>
3 4 5		CARROZZERIA BODY CARROSSERIE KARROSSERIE CARROCERIA	<b>A7</b> <b>A8</b> <b>A9</b>
6 6/1		TELAIO CHASSIS CHASSIS RAHMEN BASTIDOR	<b>A13</b> <b>A14</b>
7		STERZO STEERING DIRECTION LENKUNG DIRECCION	<b>B2</b>
8		FRIZIONE SEMPLICE SINGLE PLATE CLUTCH MONODISQUE EMBRAYAGE EINSCHLEIBE KUPPLUNG EMBREGUE MONODISCO	<b>B5</b>
9		DOPPIA FRIZIONE DOUBLE CLUTCH EMBAYAGE DOUBLE ZWEIFACHKUPPLUNG EMBREGUE DOBLE	<b>B6</b>
			<b>A1</b>

Tav. Tab. Pla. Tab. Fig.	Rev. Change Rev. Rev. Rev.	Denominazione Description Designation Benennung Denominaciones	Indice microfiche Index microfiche Repertoire microfiche Tafel Microfiche Indice microfiche
10		FRIZIONE E RELATIVO COMANDO CLUTCH AND CONTROL EMBRAYAGE ET RELATIF COMMANDE KUPPLUNG UND ENTSPRECHENDE STEUERUNGEN EMBRAGUE Y MANDOS	<b>B7</b>
11		COMANDO CAMBIO GEAR BOX SHIFTING MECHANISM COMMANDES CHANGEMENT DE VITESSES WEICHSSELGETRIEBE-STUERUNGEN MANDOS CAMBIO	<b>B13</b>
12		SCATOLA CAMBIO GEAR BOX BOITE DE VITESSES GETRIEBEGEHAUSE CAJA CAMBIO	<b>B14</b>
13 14 15 16 17		INGRANAGGI CAMBIO GEARS ENGRENAGES DE LA BOITE DE VITESSES WECHSELGETRIEBE-ZAHNRADER ENGRANAJES CAMBIO	<b>C1 C3 C4 C5 C6</b>
18 19		SEMIASSI ANTERIORI E DIFFERENZIALE FRONT AXLE SHAFTS AND DIFFERENTIAL ARBRES AVANT ET DIFFERENTIEL VORDERACHSWELLEN UND DIFFERENTIAL PALIERES DELANTERO Y DIFFERENCIAL	<b>C7 C9</b>
20		SEMIASSI POSTERIORI E DIFFERENZIALE REAR AXLE SHAFTS AND DIFFERENTIAL ARBRES ARRIERE ET DIFFERENTIEL HINTERACHSWELLEN UND DIFFERENTIAL PALIERES POSTERIOR Y DIFFERENCIAL	<b>C13</b>
21		COMANDO BLOCCAGGIO E ACCELERATORE LOCK CONTROL AND ACCELERATOR COMMANDE BLOCAGE ET ACCELERATEUR STEUERUNG FUR SPERRVORRICHTUNG UND GASHBEL MANDO BLOQUEO Y ACELERADOR	<b>D2</b>
			<b>A2</b>

Tav. Tab. Pla. Tab. Fig.	Rev. Change Rev. Rev. Rev.	Denominazione Description Désignation Benennung Denominaciones	Indice microfiche Index microfiche Repertoire microfiche Tafel Microfiche Índice microfiche
22 23		FRENI E RELATIVI COMANDI BRAKES AND CONTROLS FREINS ET RELATIF COMMANDES BREMSEN UND STEUERUNGEN FRENOS Y MANDOS	<b>D5</b> <b>D10</b>
24 25		ATTACCO A TRE PUNTI THREE POINT HITCH LINKAGE ATTELAGE A TROIS POINTS DREIPUNKT ANSCHLUSS ENGANCHE EN 3 PUNTOS	<b>D13</b> <b>D14</b>
26 27		IMPIANTO ELETTRICO ELECTRICAL SYSTEM INSTALLATION ELECTRIQUE ELEKTRISCHE ANLAGE INSTALLACION ELECTRICA	<b>E1</b> <b>E2</b>
28		RUOTE WHEELS ROUES RADER RUEDAS	<b>E3</b>
29		ACCESSORI ACCESSORIES ACCESSOIRES ZUBEHOR ACCESORIOS	<b>E4</b>
30		PRESA DI POTENZA ANTERIORE FRONT POWER TAKE-OFF PRISE DE FORCE AVANT VORDERE ZAPFWELLE TOMA DE FUERZA DELANTERA	<b>E5</b>
			<b>A3</b>

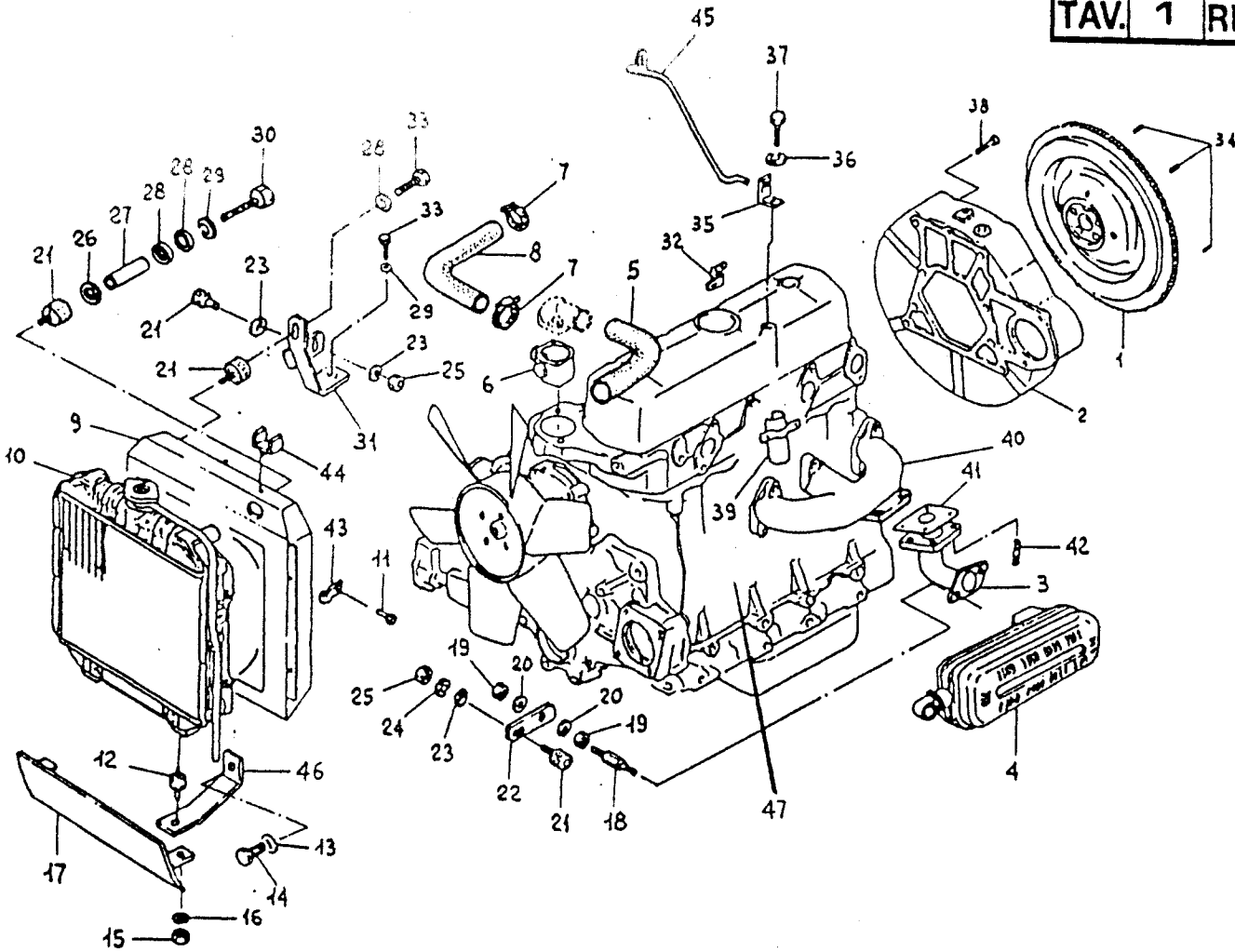

No. pezzo No. pièce No. pièce No. Bild No. pieza	No. di ordinazione Part No. No. de commande Bestell. - Nr. No. de pedido	No. pezzo No. pièce No. pièce No. Bild No. pieza	No. di ordinazione Part No. No. de commande Bestell. - Nr. No. de pedido	No. pezzo No. pièce No. pièce No. Bild No. pieza	No. di ordinazione Part No. No. de commande Bestell. - Nr. No. de pedido
1	15.0016.418	48	15.0036.515	35	15.0036.521
2	15.0016.056	19	81.4574.000	36	84.3643.060
3	<del>15.0036.053</del> 15.0036.473	20	84.3685.000	37	86.2555.000
4	83.4377.500	21	84.9294.000	38	<del>86.3125.010</del> 86.3856.000
5	15.0036.506	22	15.0036.468	39	15.0036.522
6	15.0036.500	23	84.3649.000	40	15.0036.052
7	81.7550.000	24	84.3570.000	41	82.4845.000
8	15.0036.505	25	81.4546.000	42	83.8265.000
9	15.0036.510	26	84.3685.000	43	<del>86.4807.000</del> 81.7668.050
10	15.0036.440	27	15.0036.501	44	81.7276.000
11	86.4807.000	28	84.3708.000	45	15.0036.520 ○
12	84.9244.010	29	84.3643.060	-	15.0036.523 ●
13	84.3927.000	30	86.2884.000	46	15.0036.478 ↘ 596
14	86.4176.060	31	<del>15.0036.498</del> 15.0036.595	-	15.0036.478 ↘ 597
15	81.4646.000	32	11.0017.978	47	83.4377.050 (K3B)
16	84.3807.000	33	86.2474.010		83.4377.070 (K3E)
17	15.0036.524	34	85.1249.000		

- Senza portattrezzi anteriore  
Without front lifter  
Sans relevage avant
- Con portattrezzi anteriore  
With front lifter  
Avec relevage avant

Segnalazioni di validità  
Usage code  
Signalisations de validité  
Gulligkeitsvermerk  
Indicaciones de validez



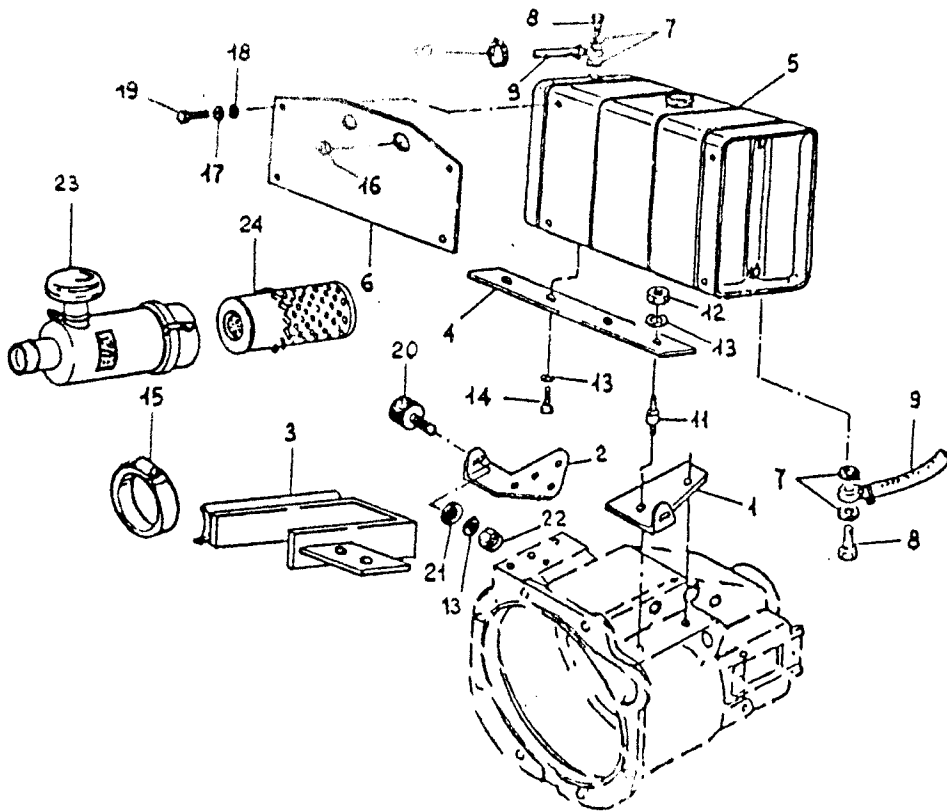

No. pezzo No. pièce No. piece No. Bild No. pieza	No. di ordinazione Part No. No. de commande Bestell. - Nr. No. de pedido	No. pezzo No. pièce No. piece No. Bild No. pieza	No. di ordinazione Part No. No. de commande Bestell. - Nr. No. de pedido	No. pezzo No. pièce No. piece No. Bild No. pieza	No. di ordinazione Part No. No. de commande Bestell. - Nr. No. de pedido
1	15.0036.513 15.0036.466	18	84.3605.010 ✓		
2	15.0036.544 15.0036.465	19	86.2097.010 ✓		
3	15.0036.469	20	84.9291.000 ✓		
4	15.0036.499	21	84.3684.000 ✓		
5	84.9500.000 ✓	22	81.4581.000 ✓		
6	15.0036.476 ✓	23	83.4377.610 ✓		
7	84.3843.000	24	83.4377.620 ✓		
8	84.3103.000 ✓				
9	15.0028.140 ✓				
10	81.7505.010 ✓				
11	84.9210.050 ✓				
12	81.4569.000 ✓				
13	84.3843.060 ✓				
14	86.2488.000 ✓				
15	81.7605.000 ✓				
16	11.0029.939 ✓				
17	84.3570.000 ✓				

Segnalazioni di validità  
Usage code  
Signalisations de validité  
Gültigkeitsvermerk  
Indicaciones de validez

**A6**

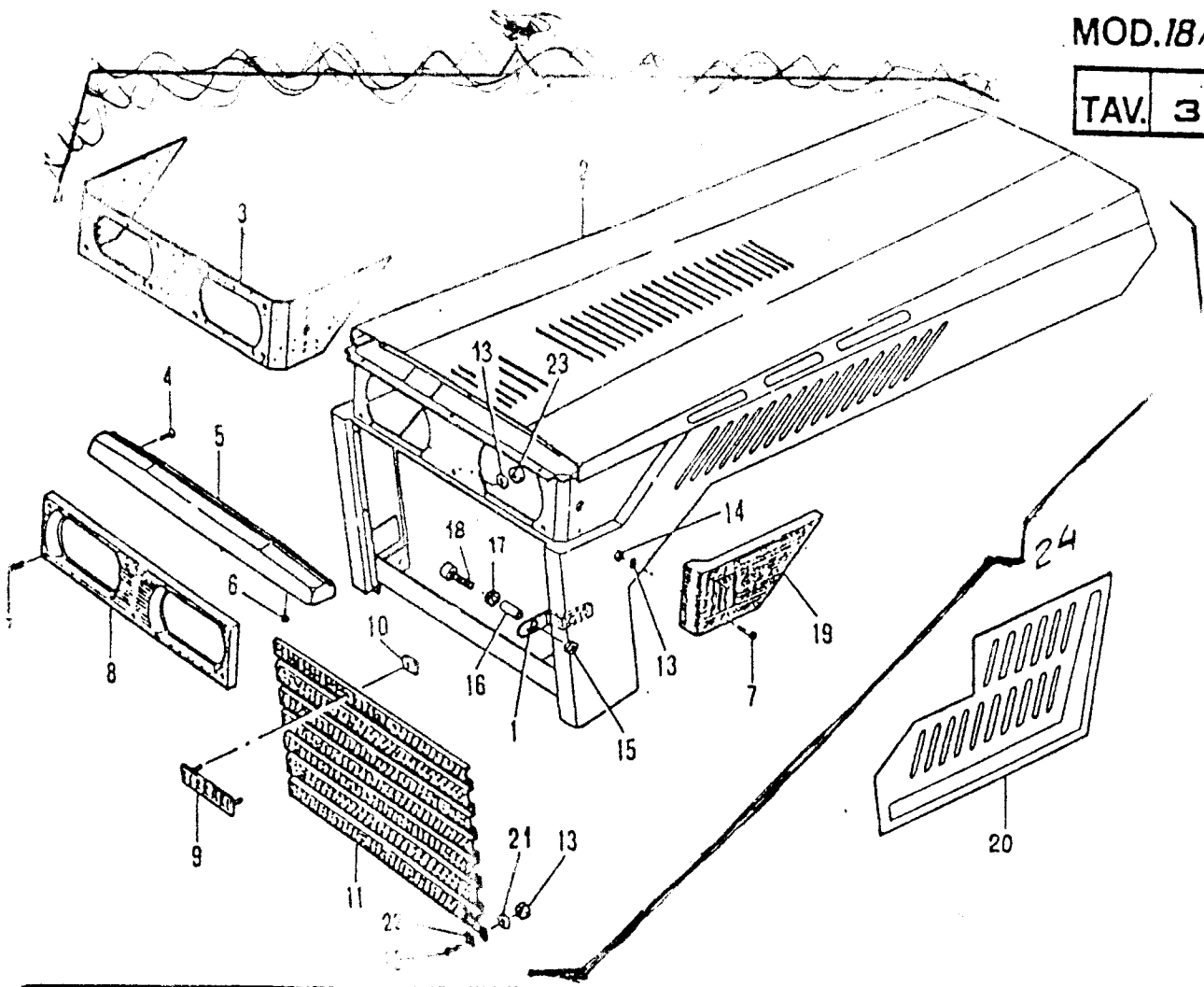

No. pezzo No. pièce No. pièce No. Bild No. pieza	No. di ordinazione Part No. No. de commande Bestell. - Nr. No. de pedido	No. pezzo No. pièce No. pièce No. Bild No. pieza	No. di ordinazione Part No. No. de commande Bestell. - Nr. No. de pedido	No. pezzo No. pièce No. pièce No. Bild No. pieza	No. di ordinazione Part No. No. de commande Bestell. - Nr. No. de pedido
1	15.0036.445 ✓	18	86.3451.010		
2	<del>15.0036.486</del> 15.0036.484 ✓	19	19.0033.902 ✓ ✓		
3	19.0032.910 ✓	—	19.0033.903 ✓ ✓		
4	86.1807.000 ✓	20	<del>15.0036.516</del> 15.0036.449 ✓		
5	19.0032.256 ✓	—	45.0036.448 ✓ ✓		
6	86.1820.000 ✓	21	84.3524.000 ✓		
7	86.1894.050 ✓	22	84.4700.000 ✓		
8	19.0032.909 ✓	23	81.4517.010 ✓		
9	48.2255.010 ✓	24	<del>15.0036.526</del> 15.0036.526		
10	81.7270.000 ✓				
11	19.0032.338 ✓				
12	80.8838.000 ✓				
13	84.3522.010 ✓				
14	81.4517.010 ✓				
15	81.4644.000 ✓				
16	49.2274.000 ✓				
17	15.0036.272 ✓				

Segnalazioni di validità  
 Usage code  
 Signalisations de validité  
 Gültigkeitsvermerk  
 Indicaciones de validez



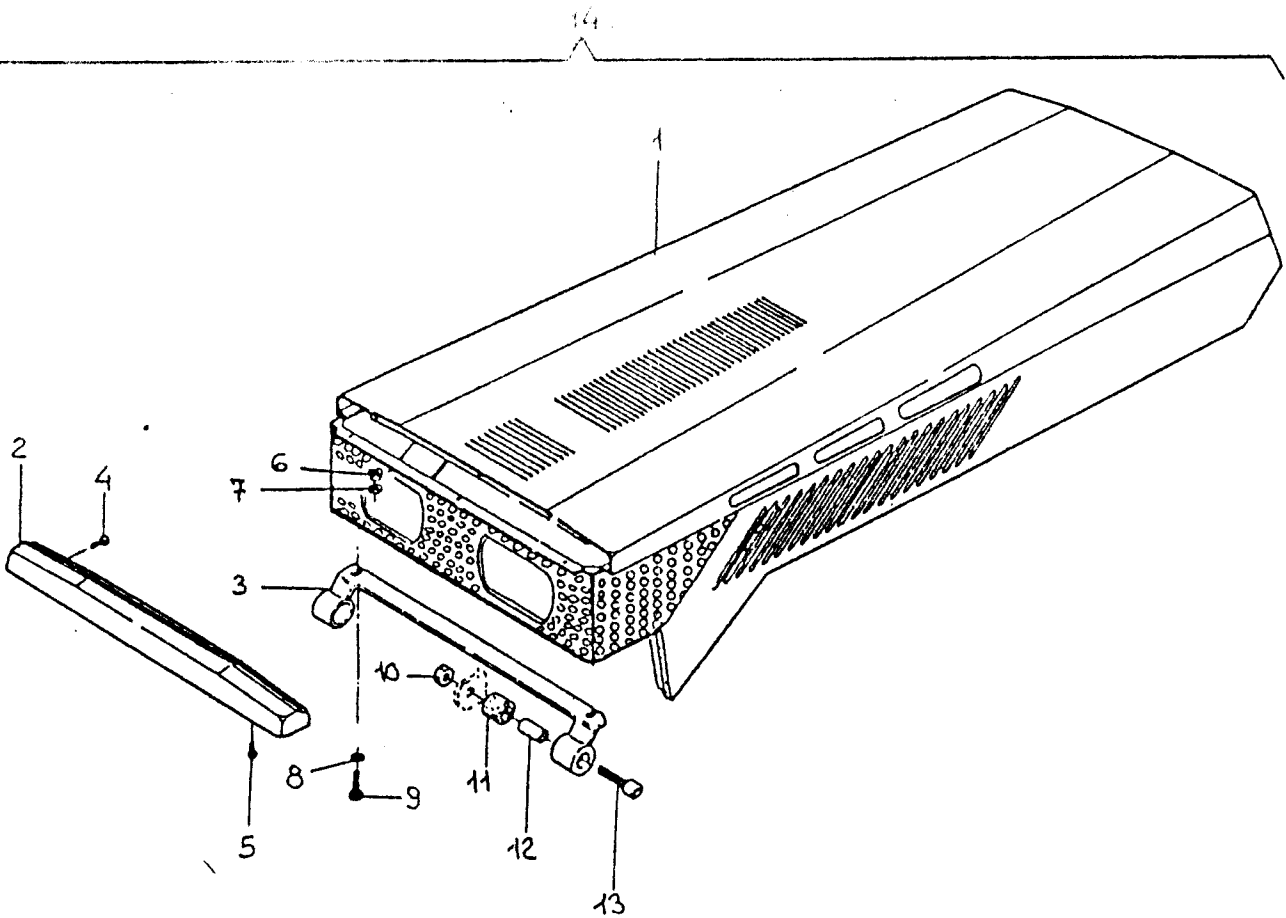

No. pezzo No. pièce No. pièce No. Bild No. pieza	No. di ordinazione Part No. No. de commande Bestell. - Nr. No. de pedido	No. pezzo No. pièce No. pièce No. Bild No. pieza	No. di ordinazione Part No. No. de commande Bestell. - Nr. No. de pedido	No. pezzo No. pièce No. pièce No. Bild No. pieza	No. di ordinazione Part No. No. de commande Bestell. - Nr. No. de pedido
1	15.0036.485				
2	19.0032.256 ✓				
3	15.0036. <del>254</del> 533 ✓				
4	86.1807.000 ✓				
5	86.1820.000 ✓				
6	81.4581.000 ✓				
7	84.3643.060 ✓				
8	84.3685.000 ✓				
9	86.2555.000 ✓				
10	81.4627.000 ✓				
11	49.2274.000 ✓				
12	15.0036.272 ✓				
13	86.3451.050 ✓				
14	15.0036.525				

Segnalazioni di validità  
Usage code  
Signalisations de validité  
Gültigkeitsvermerk  
Indicaciones de validez

CON PORTATTREZZI ANTERIORE.  
WITH FRONT TOOLS HOLDER.  
AVEC PORTE OUTILS AVANT.



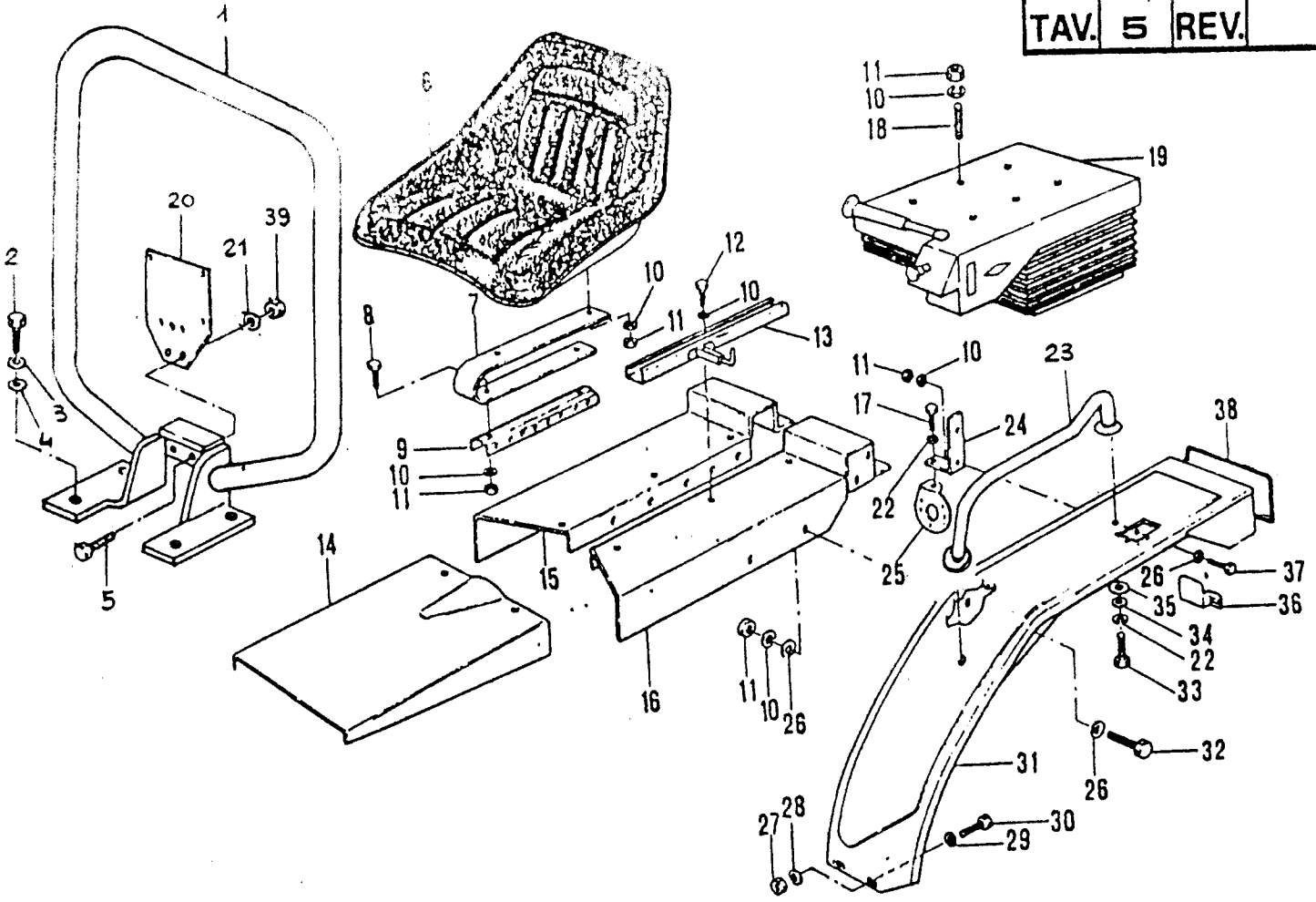

No. pezzo No. pièce No. Bild No. pieza	No. di ordinazione Part No. No. de commande Bestell. - Nr. No. de pedido	No. pezzo No. pièce No. pièce No. pieza	No. di ordinazione Part No. No. de commande Bestell. - Nr. No. de pedido	No. pezzo No. pièce No. Bild No. pieza	No. di ordinazione Part No. No. de commande Bestell. - Nr. No. de pedido
1	15.0036.325 ✓	15	15.0036.155 ✓	31	15.0036.150 ✓
-	15.0036.414 ✓	16	15.0036.156 ✓	-	15.0036.151 ✓
2	86.3879.050 ✓	17	86.3149.000 ✓	32	86.2555.000 ✓
3	84.3843.060 ✓	18	83.8084.050 Δ * ✓	33	86.3206.000 ✓
4	84.3904.050 ✓	19	15.0036.219 Δ * ✓	34	84.3807.000 ✓
5	86.2160.000 ✓	20	15.0036.326 ✓	35	84.3887.000 ✓
6	15.0036.215 ✓	21	84.3570.000 ✓	36	19.0033.514 ✓
7	15.0036.123 ▲ ✓	22	84.3755.000 ✓	37	86.2670.000 ✓
8	86.2555.000 ✓	23	19.0035.125 ✓	38	25.6808.000 ✓
9	15.0035.476 ▲ ✓	-	19.0035.124 ✓	<del>39</del>	<del>86.2160.000</del>
10	84.3643.060 ✓	24	15.0036.161 ✓	39	81.4545.000 ✓
11	81.4581.000 ✓	25	15.0036.162 ✓		
12	86.2474.010 ✓	26	84.3708.000 ✓		
13	15.0036.221 Δ *	27	81.4644.000 ✓		
-	15.0036.217 ▼ ▲ ✓	28	84.3843.060 ✓		
-	15.0036.218 ▼ ▲ ✓	29	84.3818.000 ✓		
14	15.0036.296	30	86.3254.000 ✓		

▲ MOLLEGGIO NORMALE  
STANDARD SPRINGS.

Δ MOLLEGGIO TIPO "BOSTROM"  
ADJUSTABLE DOUBLE SPRINGS.

Segnalazioni di validità  
Usage code  
Signalisations de validité  
Gültigkeitsvermerk  
Indicaciones de validez

\* A RICHIESTA  
ON REQUEST.





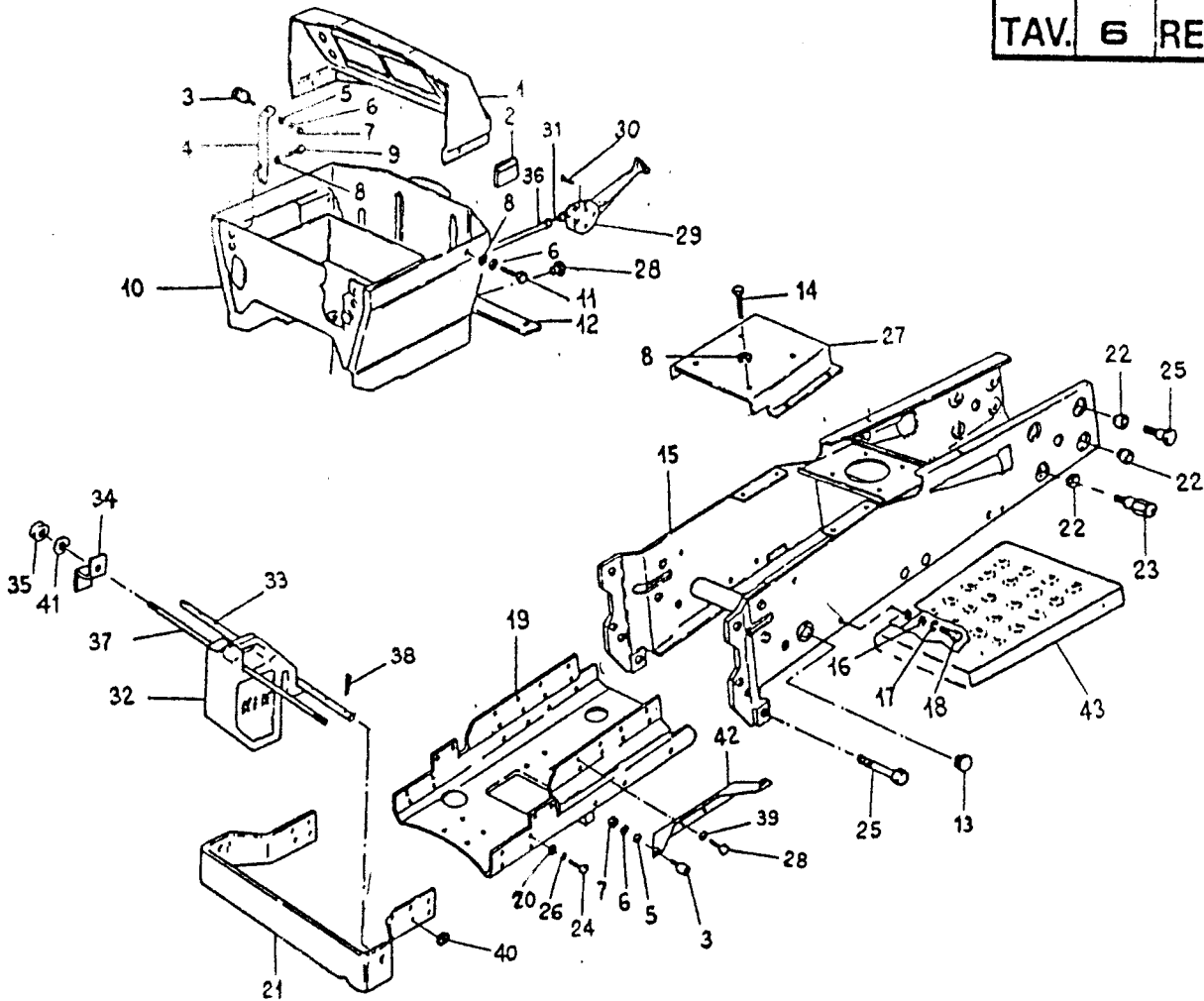

No. pezzo No. pièce No. pièce No. Bild No. pieza	No. di ordinazione Part No. No. de commande Bestell. - Nr. No. de pedido	No. pezzo No. pièce No. pièce No. Bild No. pieza	No. di ordinazione Part No. No. de commande Bestell. - Nr. No. de pedido	No. pezzo No. pièce No. pièce No. Bild No. pieza	No. di ordinazione Part No. No. de commande Bestell. - Nr. No. de pedido
1	15.0036.129 ✓	18	86.3740.000 ✓ ✓	35	<del>81.4642.000</del> * 84.4180.000 ✓
2	19.0032.252 ✓ ✓	19	<del>15.0036.450</del> 15.0036.434 ✓	36	<del>86.7007.000</del> 85.7031.000 ✓
3	48.2252.000 ✓ ✓	20	84.3807.000 ✓ ✓	37	83.8920.110 * ✓
4	15.0036.179 ✓ ✓	21	15.0036.497 ✓ ✓	38	85.1488.000 * ✓ ✓
5	84.3619.000 ✓ ✓	22	84.4034.000 ✓ ✓	39	84.3859.000 ✓ ✓
6	84.3570.000 ✓ ✓	23	86.4182.000 ✓ ✓	40	84.3755.000 ✓ ✓
7	81.4546.000 ✓ ✓	24	86.3254.000 ✓ ✓	41	84.3807.000 * ✓
8	84.3685.000 ✓ ✓	25	86.4181.000 ✓ ✓	42	<del>15.0036.511</del> ✓ 15.0036.462 ✓
9	86.2670.000 ✓ ✓	28	84.3570.000 ✓ ✓	-	<del>15.0036.542</del> ✓ 15.0036.463 ✓
10	15.0036.338 ✓ ✓	27	15.0036.186 ✓ ✓	43	15.0036.413 ✓ ✓
11	86.2097.010 ✓ ✓	28	86.3858.000 ✓ ✓	-	15.0036.414 ✓ ✓
12	15.0036.185 ✓ ✓	29	82.8029.070 ✓ ✓		
13	85.2652.000 ✓ ✓	30	86.2148.000 ✓ ✓		
14	86.2488.000 ✓ ✓	31	<del>85.6162.000</del> 85.6145.040 ✓		
15	15.0036.424 ✓ ✓	32	15.0051.050 * ✓ ✓		
16	84.3901.050 ✓ ✓	33	15.0051.100 * ✓ ✓		
17	84.3843.060 ✓ ✓	34	15.0051.145 * ✓		

Segnalazioni di validità  
Usage code  
Signalisations de validité  
Gültigkeitsvermerk  
Indicaciones de validad

\* A richiesta  
On request  
Sur demande

**A13**

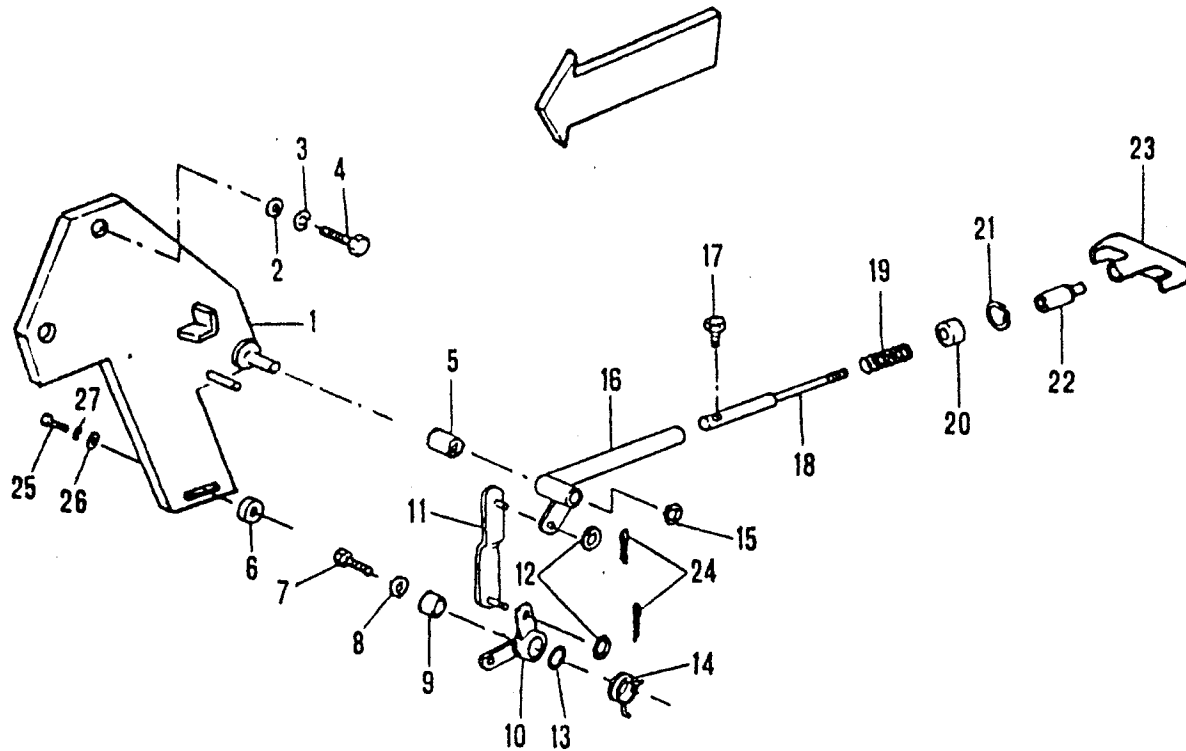

No. pezzo No. pièce No. pièce No. Bild No. pieza	No. di ordinazione Part No. No. de commande Bestell. - Nr. No. de pedido	No. pezzo No. pièce No. pièce No. Bild No. pieza	No. di ordinazione Part No. No. de commande Bestell. - Nr. No. de pedido	No. pezzo No. pièce No. pièce No. Bild No. pieza	No. di ordinazione Part No. No. de commande Bestell. - Nr. No. de pedido
1	15.0036.341 ✓	15	80.1094.000 ✓		
2	84.3685.000 ✓	16	15.0036.340 ✓		
3	84.3643.060 ✓	17	86.2601.000 ✓		
4	86.2555.000 ✓	18	15.0036.363 ✓		
5	80.4051.000 ✓	19	83.1146.000 ✓		
6	84.3825.050 ✓	20	84.3809.020 ✓		
7	15.0036.119 ✓	21	80.1128.000 ✓		
8	84.3993.000 ✓	22	15.0036.364 ✓		
9	80.4052.000 ✓	23	83.7554.000 ✓		
10	15.0036.343 ✓	24	81.0505.000 ✓		
11	15.0036.342 ✓	25	86.3493.000 ✓		
12	84.3685.000 ✓	26	84.3807.000 ✓		
13	84.3813.000 ✓	27	84.3755.000 ✓		
14	83.1323.000 ✓				

A RICHIESTA  
ON REQUEST  
SUR DEMANDE

Señalizaciones de validità  
Usage code  
Signalisations de validità  
Gültigkeitsvermerk  
Indicaciones de validitez



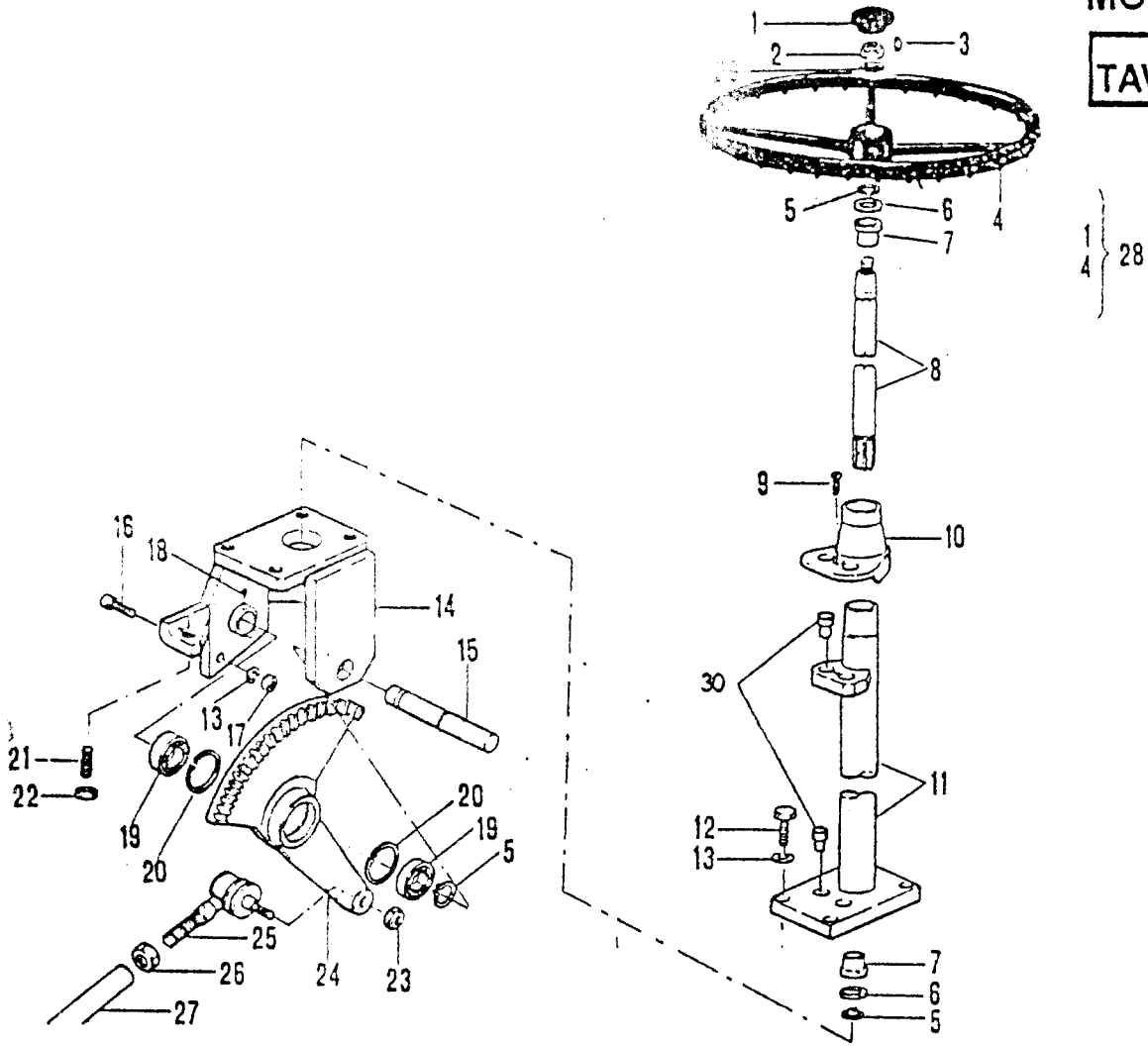

No. pezzo No. piece No. pièce No. Bild No. pieza	No. di ordinazione Part No. No. de commande Bestell. - Nr. No. de pedido	No. pezzo No. piece No. pièce No. Bild No. pieza	No. di ordinazione Part No. No. de commande Bestell. - Nr. No. de pedido	No. pezzo No. piece No. pièce No. Bild No. pieza	No. di ordinazione Part No. No. de commande Bestell. - Nr. No. de pedido
1	86.5024.020 ✓	19	81.2704.000 ✓		
2	81.4790.010 ✓	20	80.1342.000 ✓		
3	80.6480.050 ✓	21	86.3234.050 ✓		
4	86.5024.010 ✓	22	81.4627.000 ✓		
5	80.1185.000 ✓	23	81.4771.000 ✓		
6	15.0030.218 ✓	24	15.0030.268 ✓		
7	80.4421.000 ✓	25	<del>15.0030.271</del> ✓ 15.0023.142		
8	15.0030.264 ✓	26	81.4771.000 ✓		
9	86.2212.000 ✓	27	<del>15.0030.270</del> ✓ 15.0030.080		
10	15.0030.269 ✓	28	86.5024.000 ✓		
11	15.0030.245 ✓	29	84.4065.010 ✓		
12	86.3333.010 ✓	30	80.4079.000 ✓		
13	84.3755.000 ✓				
14	15.0030.267 ✓				
15	15.0030.265 ✓				
16	86.3301.000 ✓				
17	81.4627.000 ✓				
18	86.2443.010 ✓				

Segnalazioni di validità  
Usage code  
Signalisations de validité  
Gültigkeitsvermerk  
Indicaciones de validez



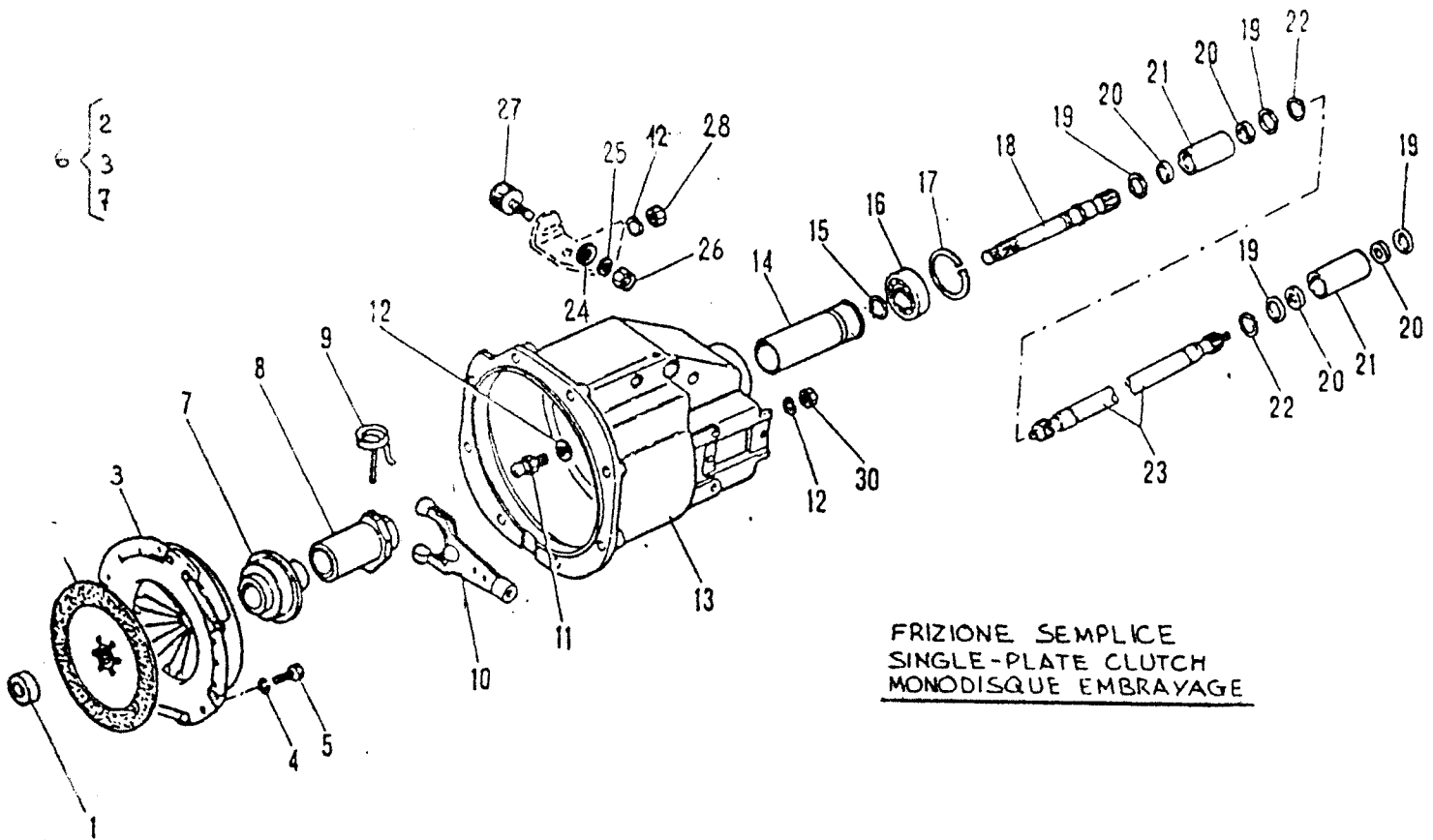

FRIZIONE SEMPLICE  
SINGLE-PLATE CLUTCH  
MONODISQUE EMBRAYAGE

No. pezzo No. pièce No. Bild No. pieza	No. di ordinazione Part No. No. de commande Bestell. - Nr. No. de pedido	No. pezzo No. pièce No. Bild No. pieza	No. di ordinazione Part No. No. de commande Bestell. - Nr. No. de pedido	No. pezzo No. pièce No. Bild No. pieza	No. di ordinazione Part No. No. de commande Bestell. - Nr. No. de pedido
1	81.2562.050 ✓	18	15.0016.114 ✓		
2	81.9160.020 ✓	19	84.4283.050 ✓		
3	81.9160.010 ✓	20	80.2087.000 ✓		
4	84.3570.000 ✓	21	15.0006.166 ✓		
5	86.2097.010 ✓	22	80.1160.000 ✓		
6	81.9160.001 ✓	23	15.0006.254 ○ ✓		
7	81.9160.031 ✓		15.0006.260 ● ✓		
8	15.0016.115 ✓	24	84.3684.000 ✓		
9	81.9180.080 ✓	25	84.3643.060 ✓		
10	15.0016.108 ✓	26	81.4581.000 ✓		
11	15.0016.110 ✓	27	84.9291.000 ✓		
12	84.3755.000 ✓	28	81.4632.000 ✓		
13	15.0016.057 ✓				
14	15.0016.111 ✓				
15	80.1185.000 ✓				
16	81.2726.000 ✓				
17	80.1400.000 ✓				

○ CON SUPERIDUTTORE  
WITH GEAR SPLITTER  
AVEC SUPER-VARIATOR

● SENZA SUPERIDUTTORE  
WITHOUT GEAR SPLITTER  
SANS SUPER-VARIATOR

Segnalazioni di validità  
Usage code  
Signalisations de validité  
Gültigkeitsvermerk  
Indicaciones de validez

**B5**

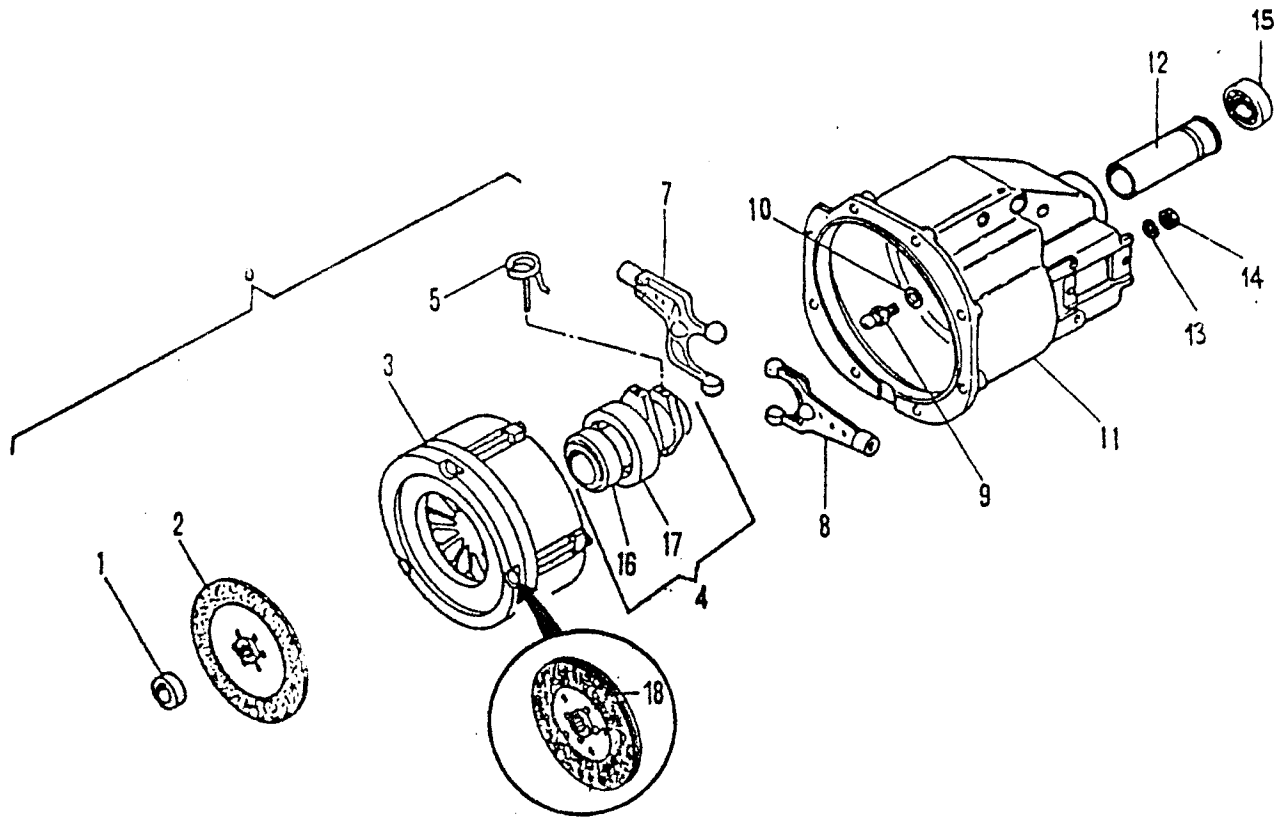

No. pezzo No. piece No. pièce No. Bild No. pieza	No. di ordinazione Part No. No. de commande Bestell. - Nr. No. de pedido	No. pezzo No. piece No. pièce No. Bild No. pieza	No. di ordinazione Part No. No. de commande Bestell. - Nr. No. de pedido	No. pezzo No. piece No. pièce No. Bild No. pieza	No. di ordinazione Part No. No. de commande Bestell. - Nr. No. de pedido
1	81.2562.050 ✓	18	81.9180.030 ✓		
2	81.9180.040 ✓				
3	81.9180.090 ✓				
4	81.9180.050 ✓				
5	81.9180.080 ✓				
6	81.9180.000 ✓				
7	15.0016.109 ✓				
8	15.0016.108 ✓				
9	15.0016.110 ✓				
10	84.3815.010 ✓				
11	15.0016.057 ✓				
12	15.0016.111 ✓				
13	84.3755.000 ✓				
14	81.4632.000 ✓				
15	81.2836.000 ✓				
16	81.9180.060 ✓				
17	81.9180.070 ✓				

Doppia frizione  
Double clutch  
Embrayage double  
Zweifachkupplung  
Embrague doble

Segnalazioni di validità  
Usage code  
Signalisations de validité  
Gültigkeitsvermerk  
Indicaciones de validez

**B6**

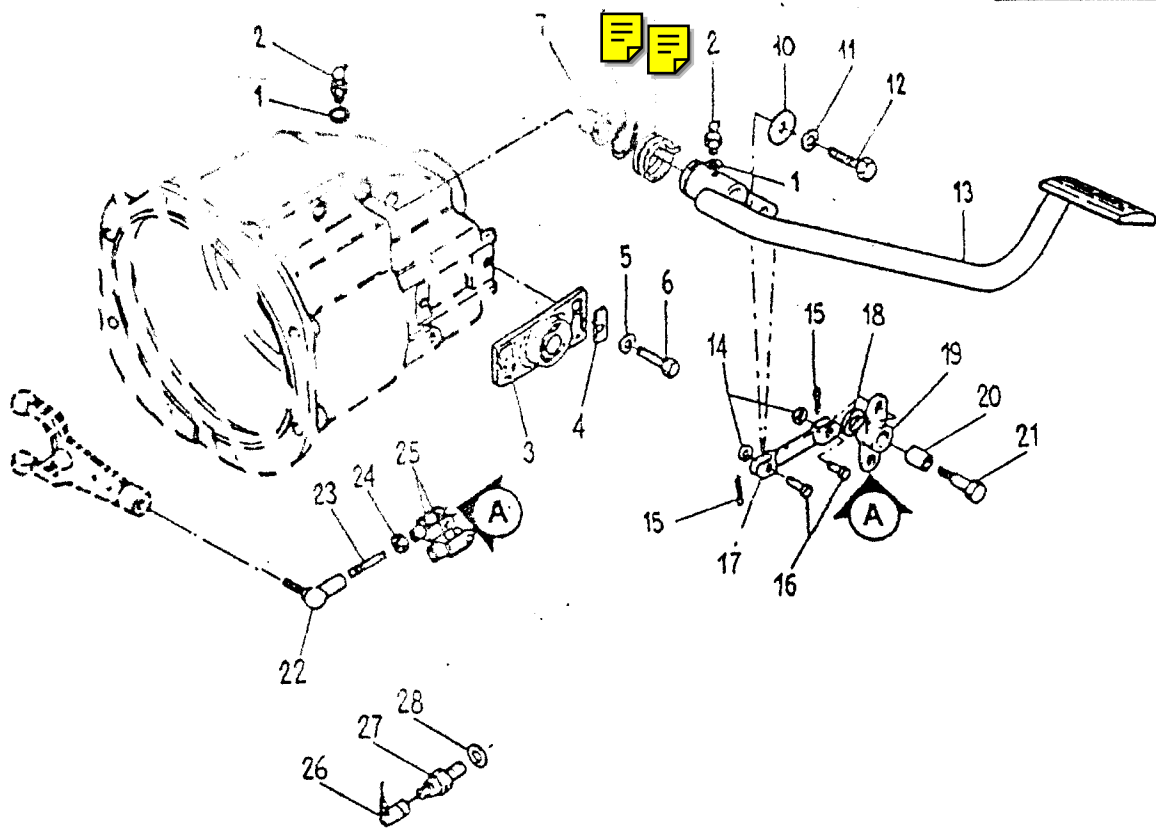

No. pezzo No. piece No. pièce No. Bild No. pieza	No. di ordinazione Part No. No. de commande Bestell. - Nr. No. de pedido	No. pezzo No. piece No. pièce No. Bild No. pieza	No. di ordinazione Part No. No. de commande Bestell. - Nr. No. de pedido	No. pezzo No. piece No. pièce No. Bild No. pieza	No. di ordinazione Part No. No. de commande Bestell. - Nr. No. de pedido
1	82.4022.000 ✓	18	84.3813.000 ✓		
2	82.6039.000 ✓	19	15.0036.339 ✓		
3	15.0016.106 ✓	20	80.4052.000 ✓		
4	15.0016.107 ✓	21	15.0036.119 ✓		
5	84.3570.000 ✓	22	81.1900.000 ✓		
6	86.2097.010 ✓	23	15.0036.120 ✓		
7	80.4216.000 ✓	24	81.4569.000 ✓		
8	80.1245.000 ✓	25	86.0058.000 ✓		
9	83.1367.050 ✓	26	82.5117.010 ✓		
10	84.3708.110 ✓	27	82.5117.000 ✓		
11	84.3643.060 ✓	28	84.4030.000 ✓		
12	86.2488.000 ✓				
13	15.0036.128 ✓				
14	84.3685.000 ✓				
15	81.0505.010 ✓				
16	83.5520.150 ✓				
17	15.0036.337 ✓				

Indicazioni di validità  
je code  
Signalisations de validité  
Gültigkeitsvermerk  
Indicaciones de validez



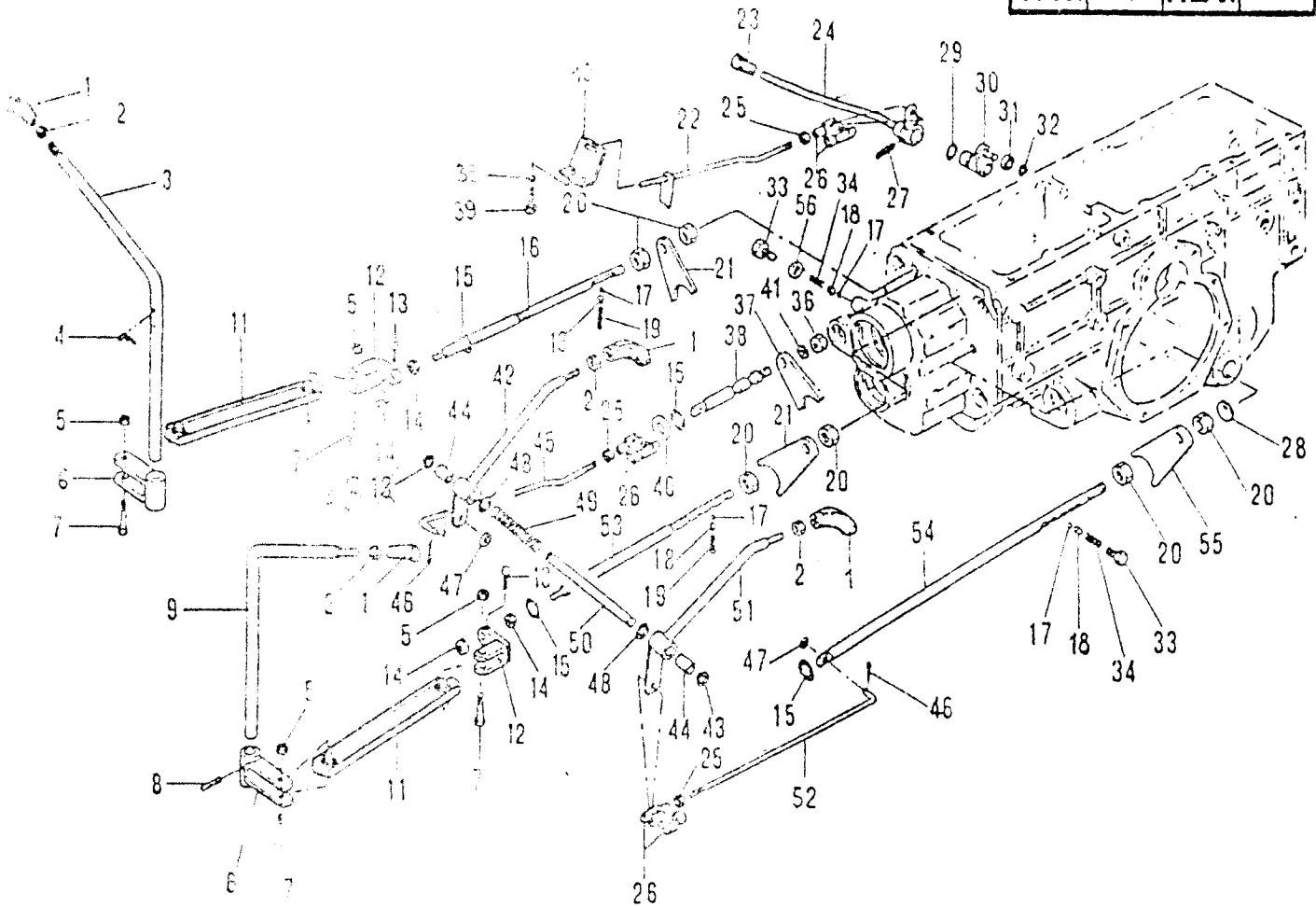

No. pezzo No. piece No. pièce No. Bild No. pieza	No. di ordinazione Part No. No. de commande Bestell. - Nr. No. de pedido	No. pezzo No. piece No. pièce No. Bild No. pieza	No. di ordinazione Part No. No. de commande Bestell. - Nr. No. de pedido	No. pezzo No. piece No. pièce No. Bild No. pieza	No. di ordinazione Part No. No. de commande Bestell. - Nr. No. de pedido
1	83.7532.010 ✓	21	15.0006.180 ✓	42	15.0036.164 ✓
2	81.4629.020 ✓	22	15.0036.282 ✓	43	80.1050.000 ✓
3	15.0006.210 ✓	23	83.7534.060 ✓	44	80.4015.000 ✓
4	15.0006.212 ✓	24	15.0036.281 ✓	45	15.0036.283 ✓
5	81.4585.000 ✓	25	81.4581.000 ✓	46	81.0510.010 ✓
6	15.0006.207 ✓	26	86.0060.000 ✓	47	84.3685.000 ✓
7	86.2817.000 ✓	27	85.1347.000 ✓	48	84.3807.000 ✓
8	85.1260.030 ✓	28	85.2613.000 ✓	49	83.1147.000 ✓
9	15.0006.211 ✓	29	80.3217.040 ✓	50	15.0036.166 ✓
10	15.0036.171 ✓	30	15.0006.130 ✓	51	15.0036.165 ✓
11	15.0006.288 ✓	31	81.2502.000 ✓	52	15.0036.170 ✓
12	15.0006.224 ○ ✓	32	80.1022.000 ✓	53	15.0006.181 ✓
13	15.0006.192 ● ✓	33	86.3108.050 ✓	54	15.0006.183 ✓
14	86.1924.050 ✓	34	83.1013.010 ✓	55	15.0006.128 ✓
15	81.4627.000 ✓	35	84.3755.000 ✓	56	84.3771.000 ✓
16	80.3173.050 ✓	36	81.4689.020 ✓		
17	15.0006.182 ✓	37	15.0006.222 ✓		
18	84.7432.000 ✓	38	15.0006.221 ✓		
19	47.1560.048 ✓	39	86.3206.000 ✓		
20	83.1014.085 ✓	40	84.1045.000 ✓		
	01.0001.319 ✓	41	84.3843.060 ✓		

○ CON SUPERIDUTTORE  
WITH GEAR SPLITTER  
AVEC SUPERVARIATOR

● SENZA SUPERIDUTTORE  
WITHOUT GEAR SPLITTER  
SANS SUPERVARIATOR

Segnalazioni di validità  
Usage code  
Signalisations de validité  
Gültigkeitsvermerk  
Indicaciones de validez

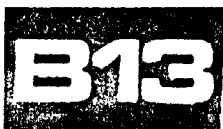

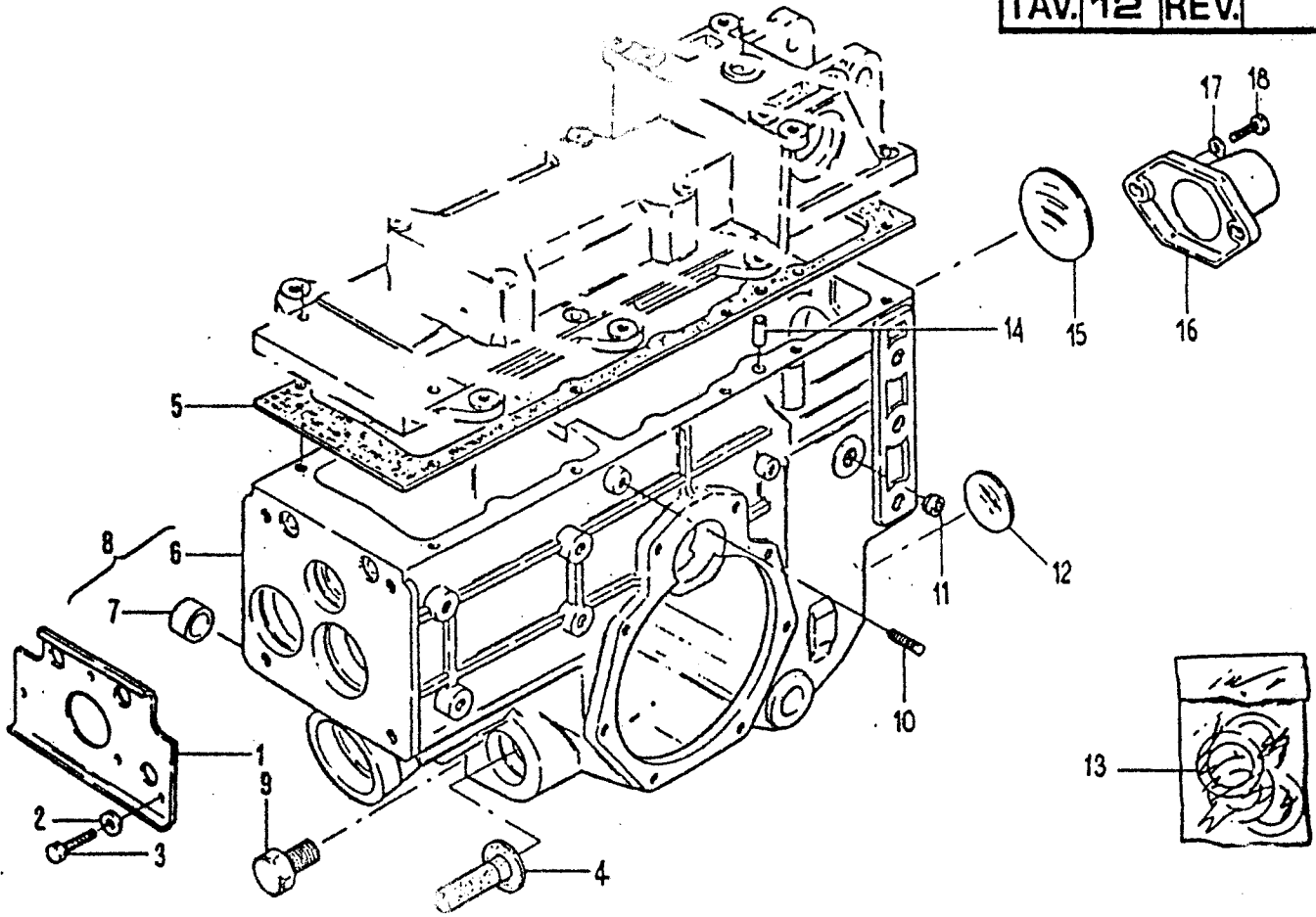

No. pezzo No. pièce No. piece No. Bild No. pieza	No. di ordinazione Part No. No. de commande Bestell. - Nr. No. de pedido	No. pezzo No. pièce No. piece No. Bild No. pieza	No. di ordinazione Part No. No. de commande Bestell. - Nr. No. de pedido	No. pezzo No. pièce No. piece No. Bild No. pieza	No. di ordinazione Part No. No. de commande Bestell. - Nr. No. de pedido
1	15.0006.184 ✓	18	86.3254.000 ✓		
2	84.3643.060 ✓				
3	86.2488.000 ✓				
4	15.0006.204 ✓				
5	15.0006.146 ✓				
6	15.0006.051 ✓				
7	19.0005.255 ✓				
8	15.0006.052 ✓				
9	85.2628.000 ✓				
10	86.3672.040 ✓				
11	85.3527.005 ✓				
12	85.2764.000 ✓				
13	15.0006.225 ✓				
14	85.1411.000 ✓				
15	85.2795.050 ✓				
16	15.0006.203 ✓				
17	84.3807.000 ✓				

Anotaciones de validità  
 Usage code  
 Signalisations de validità  
 Gültigkeitsvermerk  
 Indicaciones de validità

**B14**



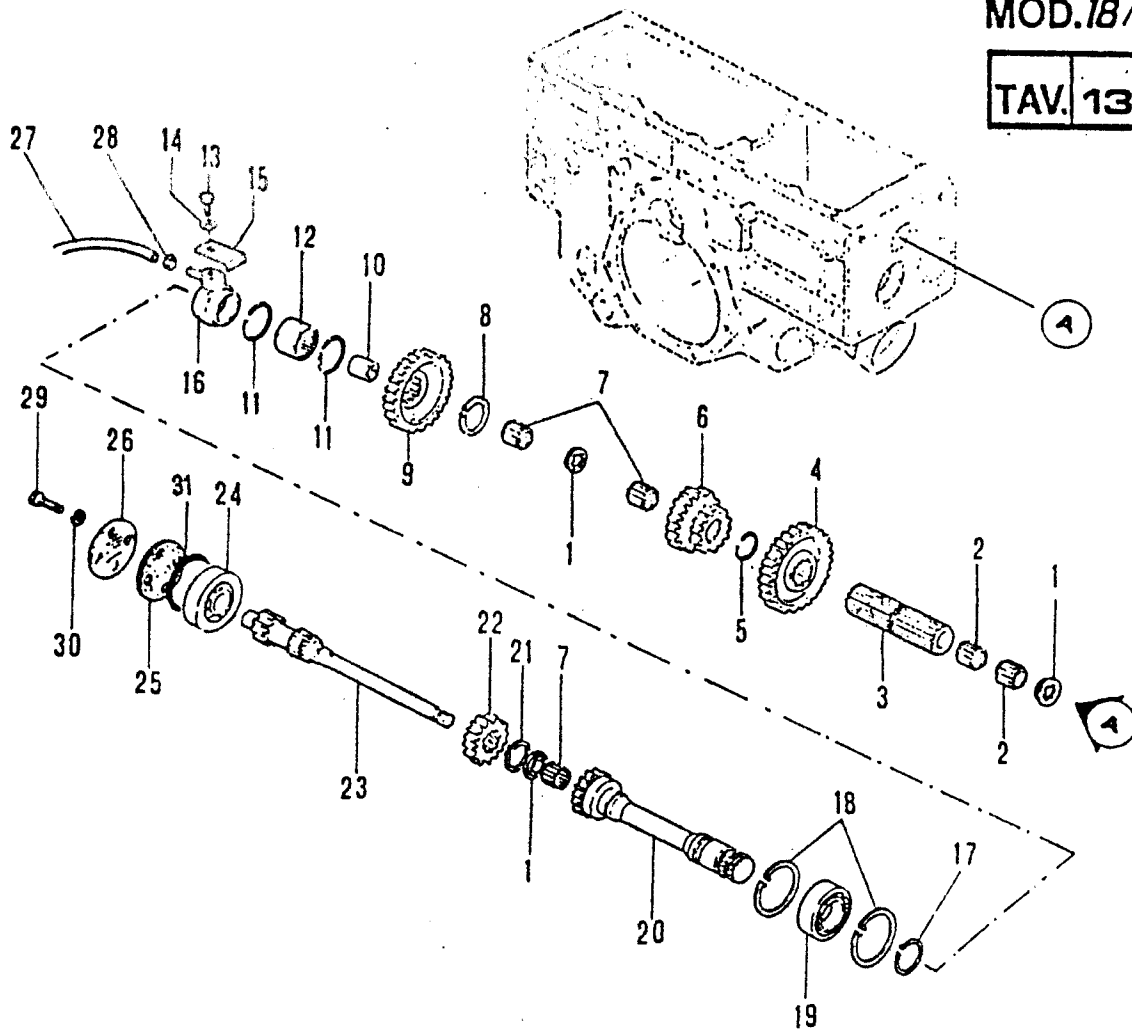

No. pezzo No. pièce No. Bild No. pieza	No. di ordinazione Part No. No. de commande Bestell. - Nr. No. de pedido	No. pezzo No. pièce No. Bild No. pieza	No. di ordinazione Part No. No. de commande Bestell. - Nr. No. de pedido	No. pezzo No. pièce No. Bild No. pieza	No. di ordinazione Part No. No. de commande Bestell. - Nr. No. de pedido
1	15.0006.199 ✓	18	80.1400.000 ✓		
2	81.2599.085 ✓	19	81.2837.000 ✓		
3	15.0006.232 ✓	20	15.0006.118 ✓ ✕		
4	15.0006.171 ✓ ✕	21	80.1244.030 ✓		
5	80.0059.050 ✓	22	15.0006.154 ✓ ✕		
6	15.0006.172 ✓ ✕	23	15.0006.228 ✓ ✕		
7	81.2599.090 ✓	24	81.2776.000 ✓		
8	80.1253.000 ✓	25	15.0006.229 ✓		
9	15.0006.233 ✓ ✕	26	15.0006.228 ✓		
10	15.0006.102 ✓	27	25.6812.908 (mm. 110) ✓		
11	80.0064.050 ✓	28	81.7512.000 ✓		
12	81.2817.000 ✓	29	86.2059.010 ✓		
13	86.2448.000 ✓	30	84.3570.000 ✓		
14	84.3643.060 ✓	31	85.0130.000 (mm. 0,2) ✓		
15	15.0006.205 ✓	-	85.0130.010 (mm. 0,3) ✓		
16	15.0006.208 ✓				
17	80.1264.000 ✓				

Segnalazioni di validità  
Usage code  
Signalisations de validité  
Gültigkeitsvermerk  
Indicaciones de validez

C1

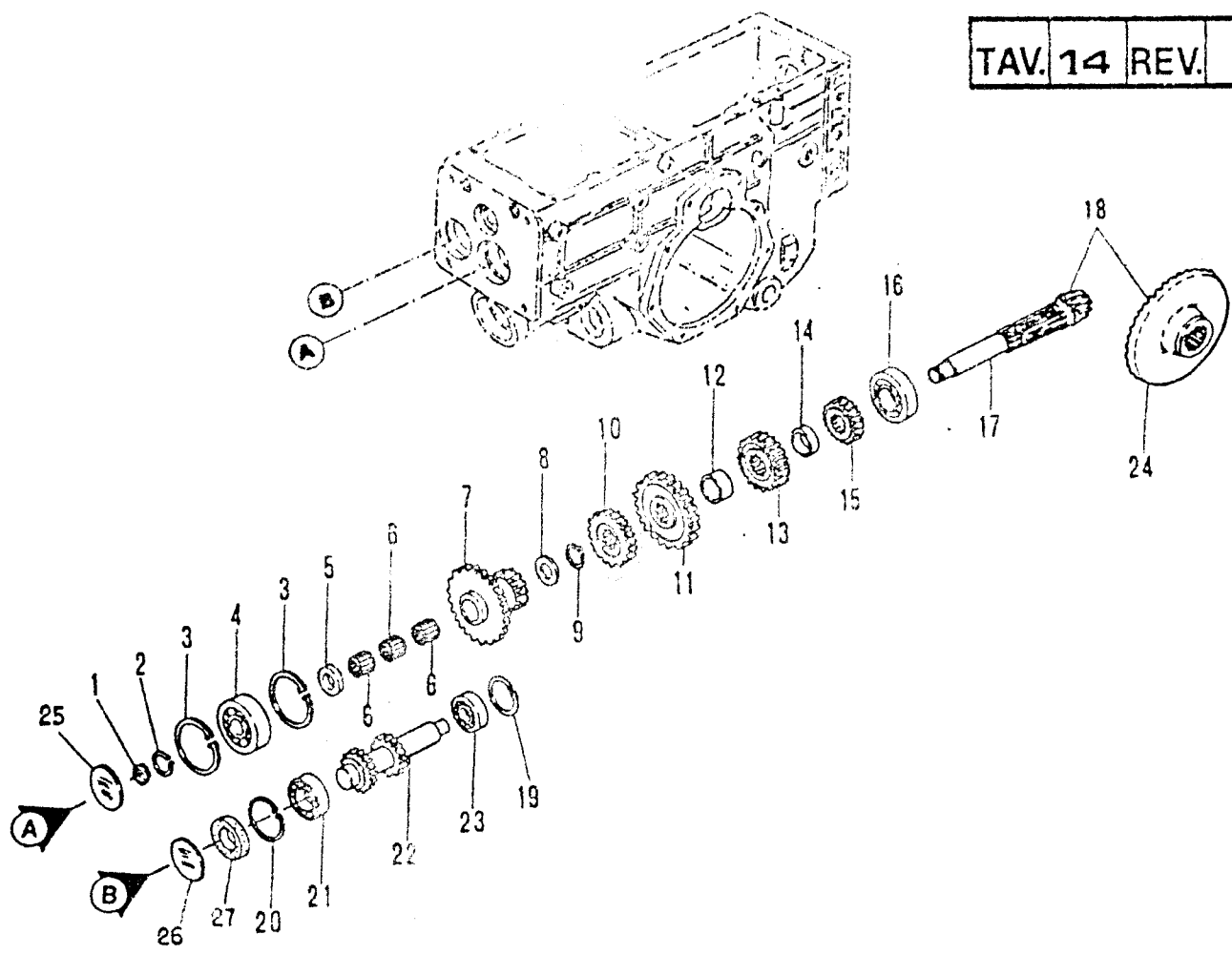

No. pezzo No. pièce No. pièce No. Bild No. pieza	No. di ordinazione Part No. No. de commande Bestell. - Nr. No. de pedido	No. pezzo No. pièce No. pièce No. Bild No. pieza	No. di ordinazione Part No. No. de commande Bestell. - Nr. No. de pedido	No. pezzo No. pièce No. pièce No. Bild No. pieza	No. di ordinazione Part No. No. de commande Bestell. - Nr. No. de pedido
1 ✓	80.0517.000 ✓	18 ✓	15.0006.174 ✓		
2 ✓	80.1185.000 ✓	19 ✓	80.1342.000 ✓		
3 ✓	80.1422.000 ✓	20 ✓	80.1380.000 ✓		
4 ✓	81.2659.050 ✓	21 ✓	81.2745.000 ✓		
5 ✓	84.4210.060 ✓	22 ✓	15.0006.178 ✓		
6 ✓	81.2889.000 ✓	23 ✓	81.2594.000 ✓		
7 ✓	15.0006.175 ✓	24	19.0010.113 ✓		
8 ✓	84.4378.010 ✓	25 ✓	85.2795.050 ✓		
9 ✓	80.1229.000 ✓	26	85.2770.000 ✓		
10 ✓	15.0006.147 ✗	27	80.2423.010 ✓		
11 ✓	15.0006.176 ✗				
12 ✓	84.4446.000 ✓				
13 ✓	15.0006.177 ✓				
14 ✓	84.4444.000 ✓				
15 ✓	15.0006.234 ✓				
16 ✓	81.2763.020 ✓				
17	15.0006.173 ✓				

Segnalazioni di validità  
 Usage code  
 Signalisations de validité  
 Gültigkeitsvermerk  
 Indicaciones de validez



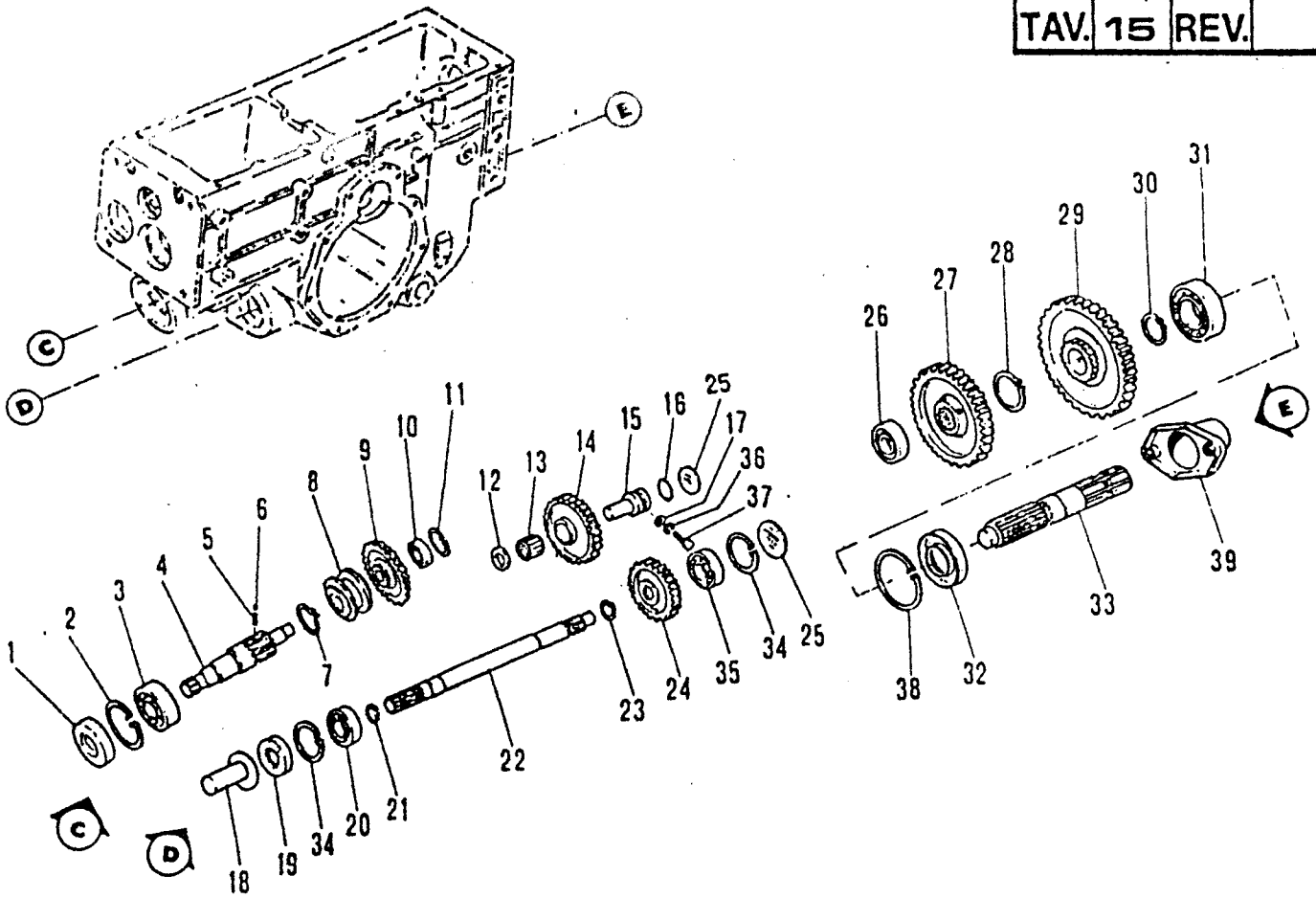

No. pezzo No. pièce No. pièce No. Bild No. pieza	No. di ordinazione Part No. No. de commande Bestell. - Nr. No. de pedido	No. pezzo No. pièce No. pièce No. Bild No. pieza	No. di ordinazione Part No. No. de commande Bestell. - Nr. No. de pedido	No. pezzo No. pièce No. pièce No. Bild No. pieza	No. di ordinazione Part No. No. de commande Bestell. - Nr. No. de pedido
1 ✓	80.2104.000 ✓	18 ✓	15.0006.204 ✓	35 ✓	81.2594.000 ✓
2 ✓	80.1400.000	19 ✓	80.2082.000 ✓	38 ✓	84.3643.060 ✓
3 ✓	81.2725.000	20 ✓	81.2837.000 ✓	37 ✓	86.2475.050 ✓
4 ✓	15.0006.179 ✓	21 ✓	80.1149.000 ✓	36 ✓	80.1422.000 ✓
5 ✓	83.1013.010	22 ✓	15.0006.186 ✓	39 ✓	15.0006.203 ✓
6 ✓	84.7432.000 ✓	23 ✓	80.1138.000 ✓		
7 ✓	80.1244.030	24 ✓	15.0006.123 ✓	X	
8 ✓	15.0006.121 ✓	25 ✓	85.2764.000 ✓		
9 ✓	15.0006.242 15.0006.148X	28 ✓	81.2709.000 ✓		
10 ✓	81.2570.000 ✓	27 ✓	15.0006.118 ✓	X	
11 ✓	80.1265.000 ✓	28 ✓	80.1253.000 ✓		
12 ✓	84.4125.000 ✓	29 ✓	15.0006.227 ✓	X	
13 ✓	81.2599.090 ✓	30 ✓	80.1264.000 ✓		
14 ✓	15.0006.124 ✓ X	31 ✓	81.2846.000 ✓		
15 ✓	15.0006.125 ✓	32 ✓	80.2182.000 ✓		
16 ✓	80.3242.000 ✓	33 ✓	15.0006.117 ✓		
17 ✓	84.3680.000 ✓	34 ✓	80.1342.000 ✓		

Segnalazioni di validità  
Usage code  
Signalisations de validité  
Gültigkeitsvermerk  
Indicaciones de validez



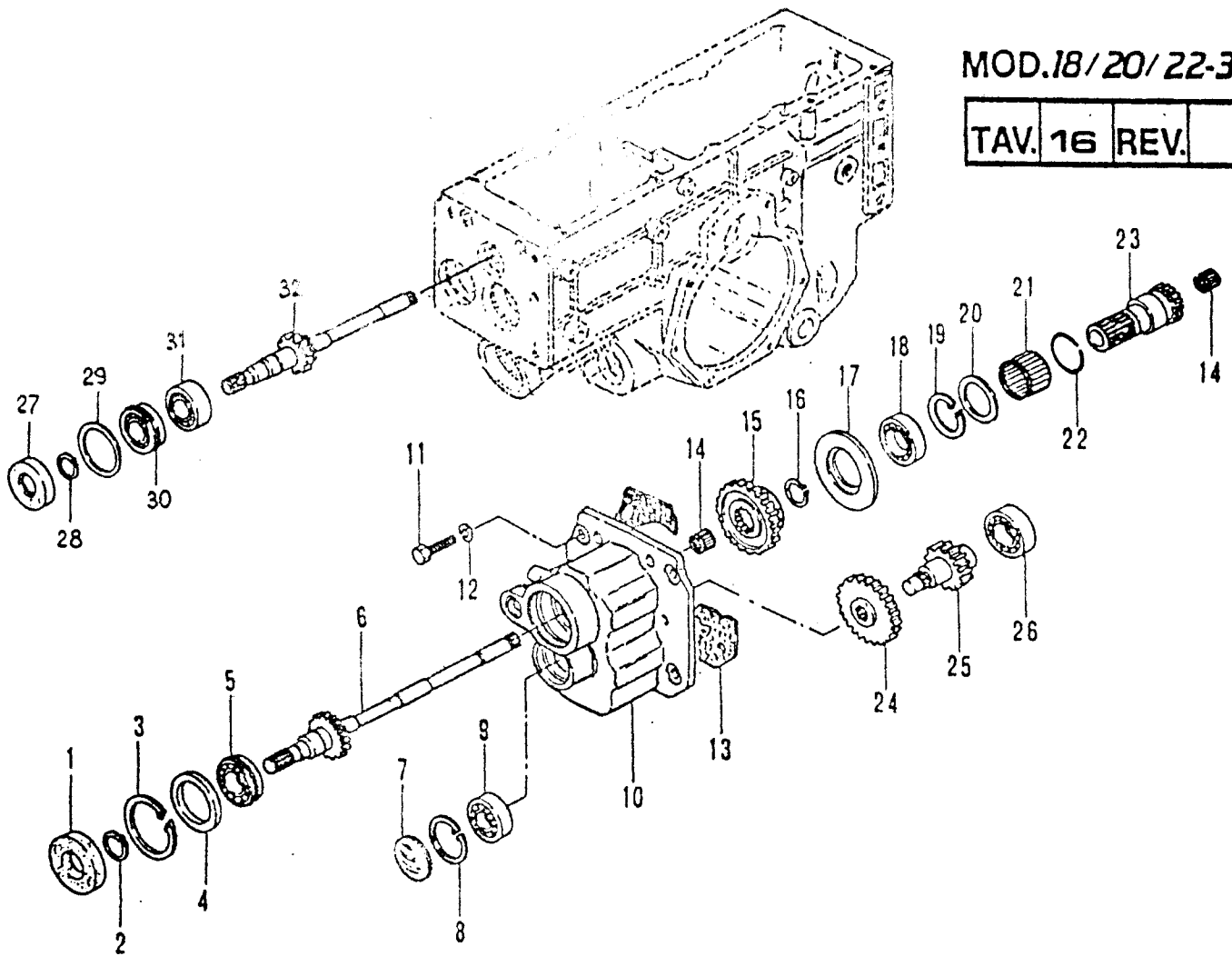

No. pezzo No. pièce No. pièce No. Bild No. pieza	No. di ordinazione Part No. No. de commande Bestell. - Nr. No. de pedido	No. pezzo No. pièce No. pièce No. Bild No. pieza	No. di ordinazione Part No. No. de commande Bestell. - Nr. No. de pedido	No. pezzo No. pièce No. pièce No. Bild No. pieza	No. di ordinazione Part No. No. de commande Bestell. - Nr. No. de pedido
1 ✓	80.2127.010	18 ✓	81.2837.000		
2 ✓	80.1241.000	19 ✓	80.1400.000		
3 ✓	80.1422.000	20 ✓	84.4554.050		
4 ✓	19.0005.260	21 ✓	81.2921.090		
5 ✓	81.2750.000	22 ✓	80.0066.000		
6 ✓	15.0006.245	23 ✓	15.0006.246		
7 ✓	85.2766.000	24 ✓	15.0006.218		
8 ✓	80.1368.000	25 ✓	15.0006.216		
9 ✓	81.2646.000	26 ✓	81.2749.000		
10 ✓	15.0006.053	27 ✓	80.2104.000	●	
11 ✓	86.4200.000	28 ✓	80.1185.000	●	
12 ✓	84.3921.030	29 ✓	84.4570.000	●	
13 ✓	15.0006.220	30 ✓	81.2709.000	●	
14 ✓	81.2599.090	31 ✓	81.2707.000	●	
15 ✓	15.0006.217	32 ✓	45.0006.169	●	✗
16 ✓	80.1264.000				
17 ✓	15.0006.219				

Frizione semplice  
Single plate clutch  
Monodisque embrayage  
Einscheibe Kupplung  
Embrague monodisque

Senza superiduttore  
Without gear splitter  
Sans supervariator

Segnalazioni di validità  
Usage code  
Signalisations de validité  
Gültigkeitsvermerk  
Indicaciones de validez

C5

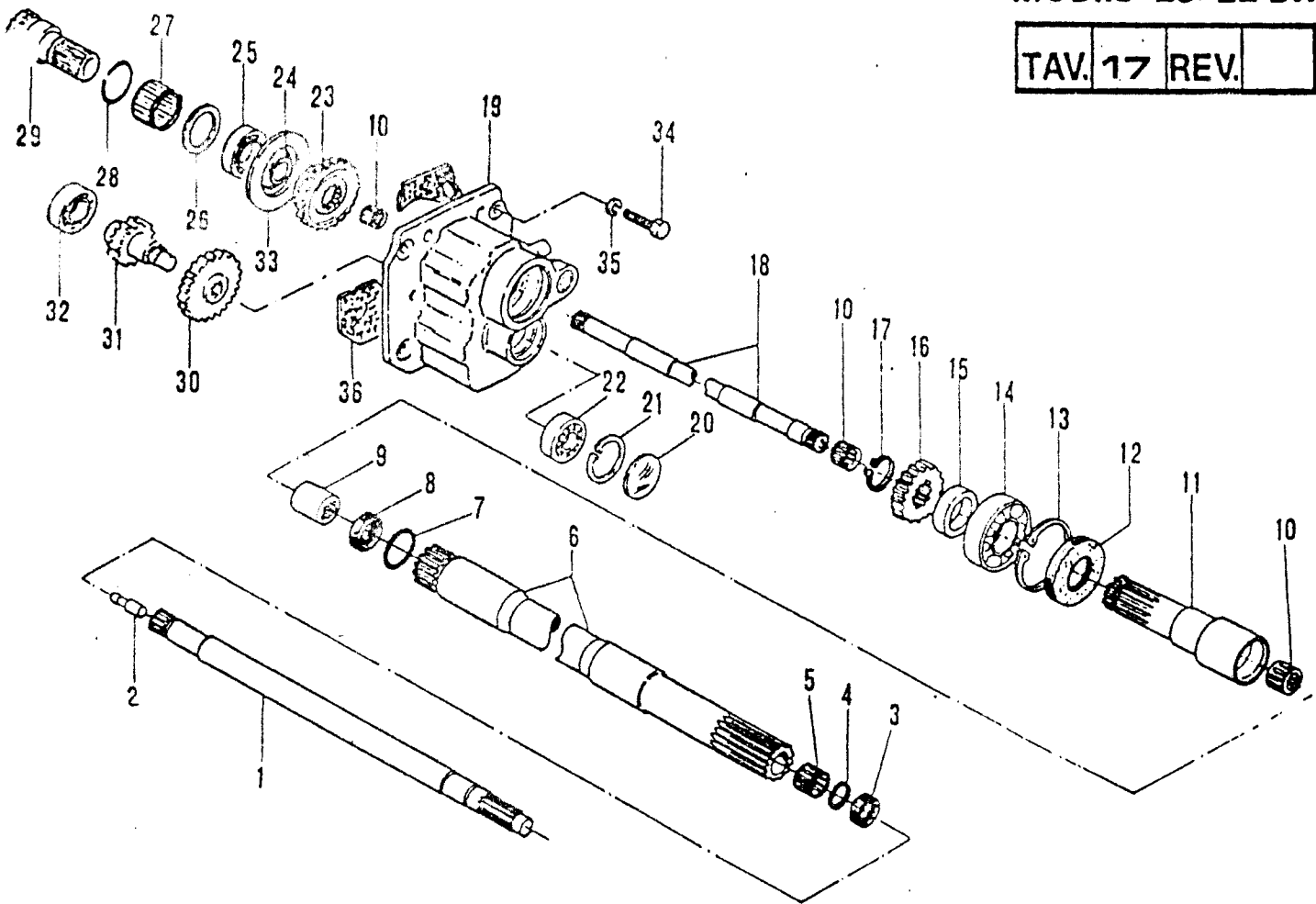

No. pezzo No. pièce No. pièce No. Bild No. pieza	No. di ordinazione Part No. No. de commande Bestell. - Nr. No. de pedido	No. pezzo No. pièce No. pièce No. Bild No. pieza	No. di ordinazione Part No. No. de commande Bestell. - Nr. No. de pedido	No. pezzo No. pièce No. pièce No. Bild No. pieza	No. di ordinazione Part No. No. de commande Bestell. - Nr. No. de pedido
1 ✓	✓ 15.0006.251	18 ✓	15.0006.249	35 ✓	84.3921.030
2 ✓	81.2599.090 85.1242.000	19 ✓	15.0006.053	36 ✓	15.0006.220
3 ✓	80.2052.050	20 ✓	85.2766.000		
4 ✓	80.0047.050	21 ✓	80.1368.000		
5 ✓	81.2599.087	22 ✓	81.2646.000		
6 ✓	15.0006.250	23 ✓	15.0006.217		
7 ✓	80.3253.000	24 ✓	80.1264.000		
8 ✓	80.2059.000	25 ✓	81.2837.000		
9 ✓	15.0006.102	26 ✓	84.4554.050		
10 ✓	81.2599.090	27 ✓	81.2921.090		
11 ✓	15.0006.248	28 ✓	80.0068.000		
12 ✓	80.2205.060	29 ✓	15.0006.246		
13 ✓	80.1422.000	30 ✓	15.0006.218	✗	
14 ✓	81.2846.000	31 ✓	15.0006.216	✗	
15 ✓	84.4510.000	32 ✓	81.2749.000	✗	
16 ✓	✓ 15.0006.247	✗ 33 ✓	15.0006.219		
17 ✓	✓ 80.1253.000	34 ✓	88.4200.000		

Doppia frizione  
Double clutch  
Embrayage double  
Zweifachkupplung  
Embrague doble

Segnalazioni di validità  
Usage code  
Signalisations de validité  
Gültigkeitsvermerk  
Indicaciones de validez

**C6**

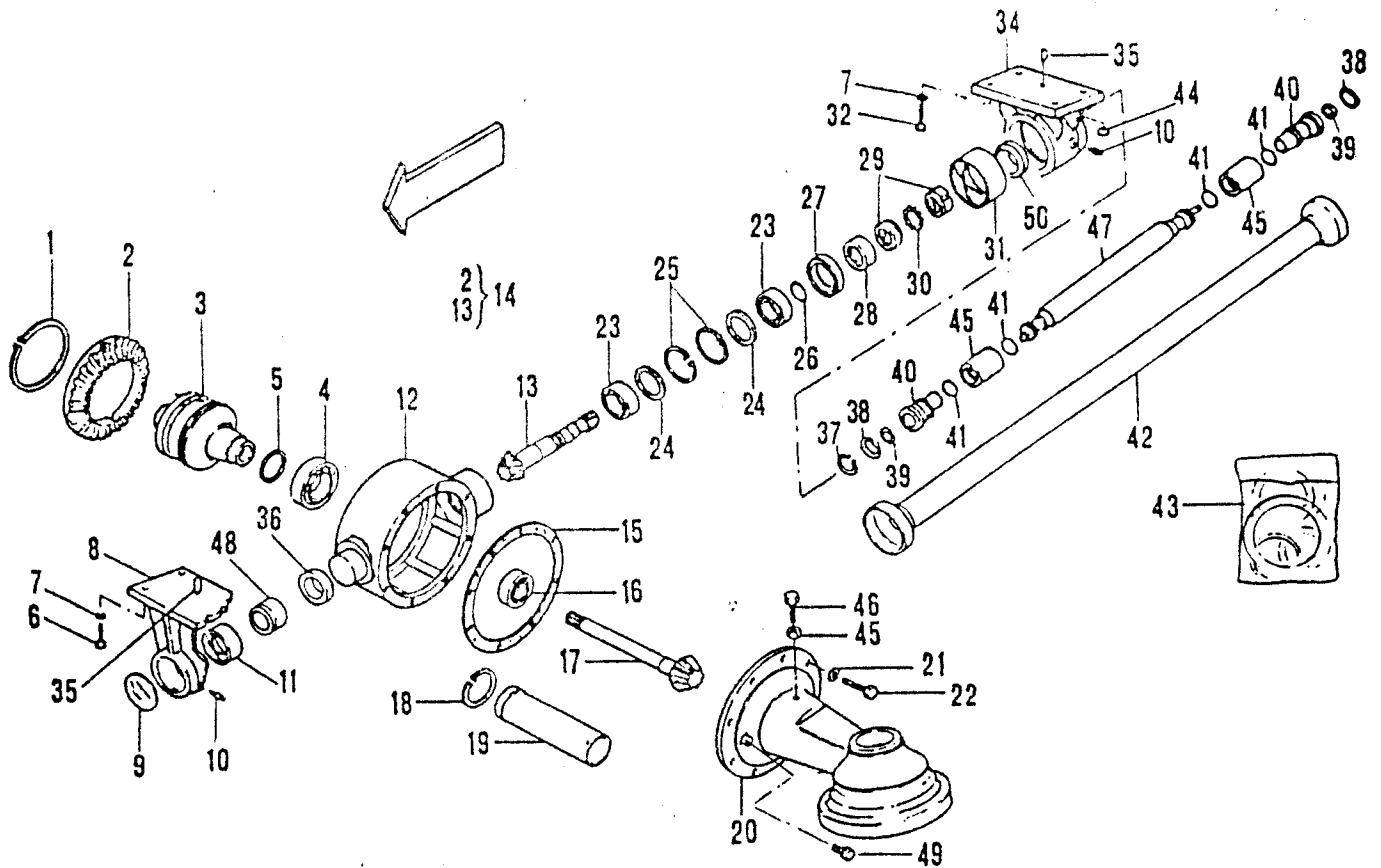

No. pezzo No. piece No. pièce No. Bild No. pieza	No. di ordinazione Part No. No. de commande Bestell. - Nr. No. de pedido	No. pezzo No. piece No. pièce No. Bild No. pieza	No. di ordinazione Part No. No. de commande Bestell. - Nr. No. de pedido	No. pezzo No. piece No. pièce No. Bild No. pieza	No. di ordinazione Part No. No. de commande Bestell. - Nr. No. de pedido
1	80.1443.000 ✓	17	15.0023.133 ✓	32	86.3253.000
2 ✓	15.0023.107	-	15.0023.134 ✓	33	80.3286.030
3 ✓	15.0023.110	18	80.1368.000	34	15.0023.064
4 ✓	81.2892.000	19	15.0023.136	35	85.1411.000
5 ✓	85.0100.000 (0,2mm)	20	15.0023.082 ✓	36	80.3285.000
- ✓	85.0100.010 (0,3mm)	-	15.0023.081 ✓	37	80.1160.000
6 ✓	86.3253.000	21	84.3643.050	38	84.4283.050
7 ✓	84.3755.050	22	86.3275.000	39	80.2087.000
8 ✓	15.0023.076	23	81.2705.000	40	15.0006.282
9 ✓	85.2770.000	24	84.4525.000	41	80.3245.050
10 ✓	82.6016.000	25	80.1342.010	42	15.0006.289
11 ✓	80.4471.000	26	80.3205.000	43	15.0023.149
12 ✓	15.0023.077	27	80.2186.000	44	84.3809.000
13 ✓	15.0023.137	28	19.0005.236	45	15.0006.283
14 ✓	15.0023.138	29	82.1020.000	46	81.4631.000
15 ✓	15.0023.114	30	84.4368.000	47	15.0006.286
16 ✓	81.2637.000	31	80.4480.000	48	80.4469.000
				49	85.2540.010

Segnalazioni di validità  
Usage code  
Signalisations de validité  
Gültigkeitsvermerk  
Indicaciones de validez



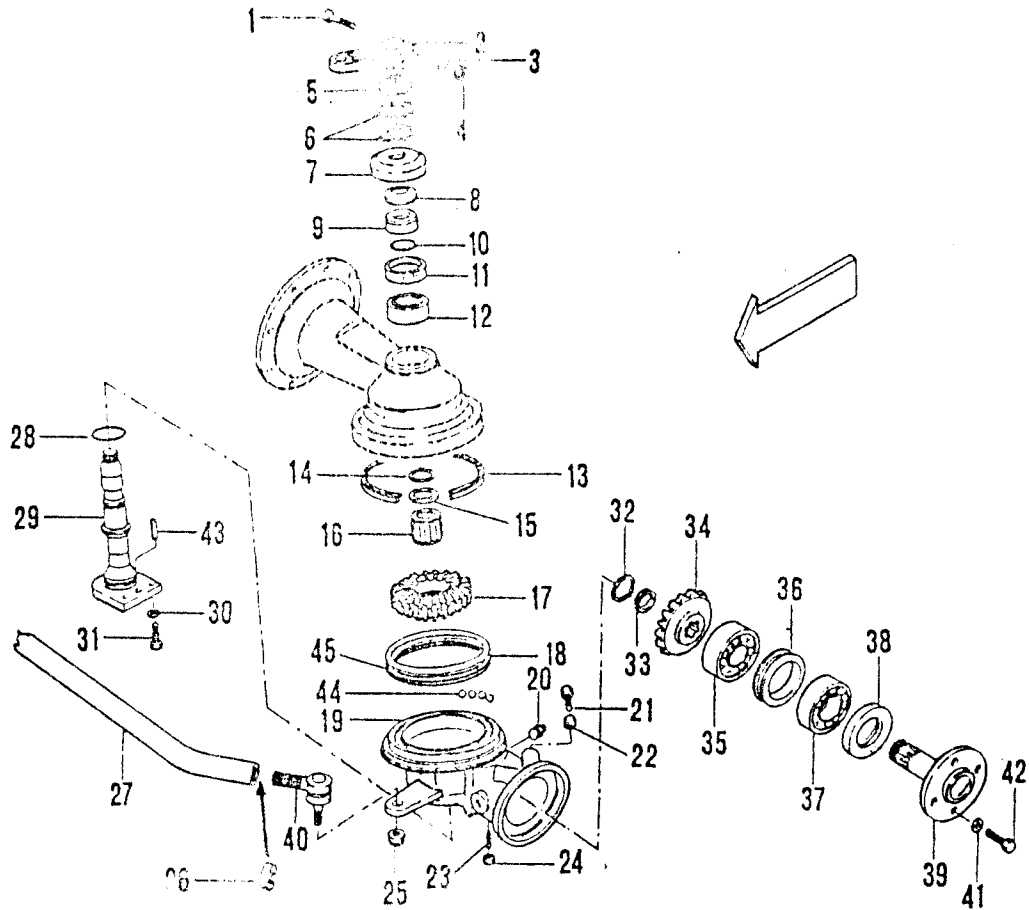

No. pezzo No. piece No. pièce No. Bild No. pieza	No. di ordinazione Part No. No. de commande Bestell. - Nr. No. de pedido	No. pezzo No. piece No. pièce No. Bild No. pieza	No. di ordinazione Part No. No. de commande Bestell. - Nr. No. de pedido	No. pezzo No. piece No. pièce No. Bild No. pieza	No. di ordinazione Part No. No. de commande Bestell. - Nr. No. de pedido
1 ✓	86.3448.000	19 ✓	15.0023.057 ↓	35 ✓	81.2776.000
2 ✓	15.0023.144 ↓	— ✓	15.0023.058 ↓	36 ✓	15.0023.112
3 ✓	84.3684.000	20 ✓	85.2588.000	37 ✓	81.2846.000
4 ✓	81.4642.000	21 ✓	86.3275.000	38 ✓	80.2205.060
5 ✓	82.1020.000	22 ✓	81.4628.000	39 ✓	15.0023.105
6 ✓	84.4368.000	23 ✓	86.3303.000	40 ✓	15.0023.142
7 ✓	15.0023.130	24 ✓	81.4643.000	41 ✓	84.3843.060
8 ✓	83.1835.000	25 ✓	81.4640.000	42 ✓	86.3684.060
9 ✓	15.0023.129	26 ✓	81.4771.000	43 ✓	85.1410.010
10 ✓	80.3207.000	27 ✓	15.0023.141	44 ✓	84.7462.000
11 ✓	80.2186.000	28 ✓	80.3208.050	45 ✓	15.0023.163
12 ✓	81.2747.000	29 ✓	15.0023.148		
13 ✓	80.2800.050	30 ✓	84.3755.050		
14 ✓	80.1245.000	31 ✓	86.3217.050		
15 ✓	84.4470.030	32 ✓	80.1275.000		
16 ✓	81.2796.000	33 ✓	80.0525.000		
17 ✓	15.0023.135	34 ✓	15.0023.122		
18 ✓	15.0023.162				

Segnalazioni di validità  
Usage code  
Signalisations de validité  
Gültigkeitsvermerk  
Indicaciones de validez



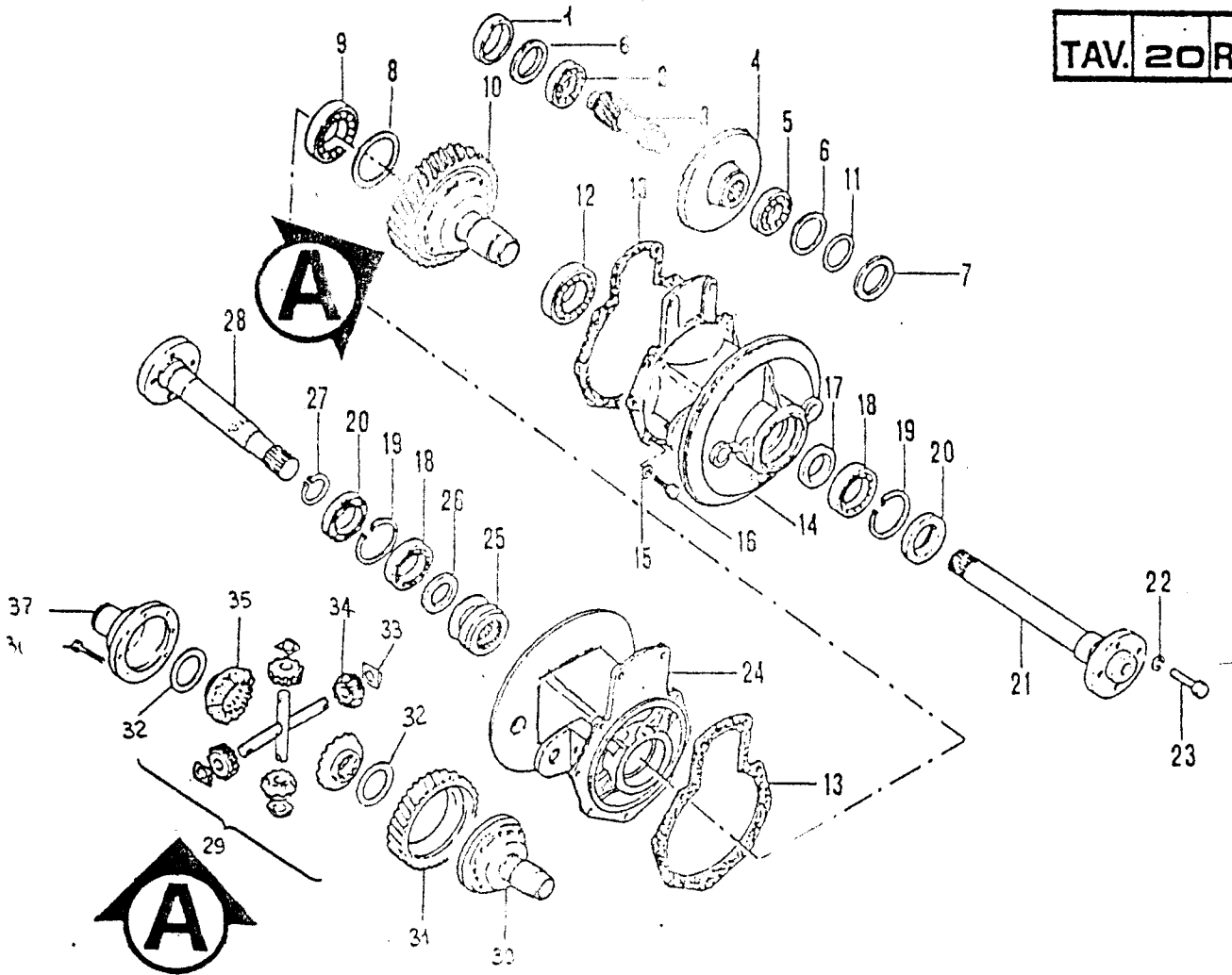

No. pezzo No. piece No. pièce No. Bild No. pieza	No. di ordinazione Part No. No. de commande Bestell. - Nr. No. de pedido	No. pezzo No. piece No. pièce No. Bild No. pieza	No. di ordinazione Part No. No. de commande Bestell. - Nr. No. de pedido	No. pezzo No. piece No. pièce No. Bild No. pieza	No. di ordinazione Part No. No. de commande Bestell. - Nr. No. de pedido
1 ✓	84.4600.020	17 ✓	09.0010.202	36 ✓	86.3412.070
2 ✓	81.2780.000	18 ✓	81.2898.000	37 ✓	15.0011.103
3 ✓	19.0010.217	19 ✓	80.1428.000		
4 ✓	19.0010.113	20 ✓	80.2209.050		
5 ✓	81.2781.000	21 ✓	19.0011.104 ↓		
6 ✓	85.0130.000 (mm 0,2)	22 ✓	84.3921.030		
7 ✓	85.0130.010 (mm 0,3)	23 ✓	86.4192.000		
8 ✓	84.4600.010	24 ✓	15.0011.054 ↓		
9 ✓	85.0117.010 (mm 0,1)	25 ✓	19.0011.113		
10 ✓	85.0117.020 (mm 0,3)	26 ✓	09.0010.202		
11 ✓	81.2972.000	27 ✓	80.1253.000		
12 ✓	15.0011.102	28 ✓	15.0011.104 ↓		
13 ✓	84.4578.000	29 ✓	15.0011.134		
14 ✓	81.2958.000	30 ✓	19.0010.047		
15 ✓	15.0011.105	31 ✓	19.0010.121		
16 ✓	15.0011.055 ↓	32 ✓	16.0010.204		
	84.3755.000	33 ✓	16.0010.205		
	86.3276.000	34 ✓	16.0010.105		
		35 ✓	11.0011.112		

Segnalazioni di validità  
Usage code  
Signalisations de validité  
Gültigkeitsvermerk  
Indicaciones de validez





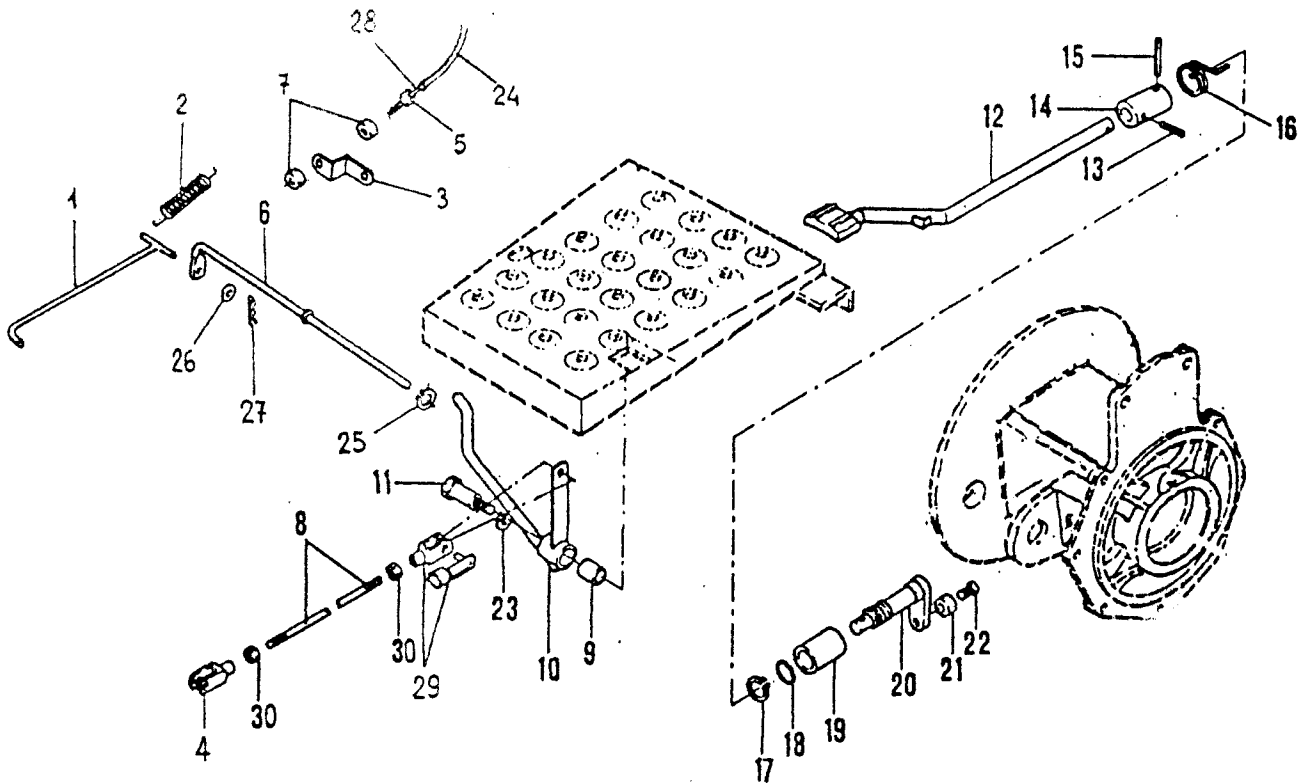

No. pezzo No. pièce No. Bild No. pieza	No. di ordinazione Part No. No. de commande Bestell. - Nr. No. de pedido	No. pezzo No. pièce No. Bild No. pieza	No. di ordinazione Part No. No. de commande Bestell. - Nr. No. de pedido	No. pezzo No. pièce No. Bild No. pieza	No. di ordinazione Part No. No. de commande Bestell. - Nr. No. de pedido
1 ✓	✓ 15.0036.503	18 ✓	80.3179.000		
2 ✓	✓ 83.1139.050	19 ✓	15.0011.107		
3 ✓	✓ 11.0017.978	20 ✓	15.0011.108		
4 ✓	86.0030.010	21 ✓	01.0001.079		
5 ✓	85.8007.000	22 ✓	01.0001.078		
6 ✓	15.0036.502	23 ✓	84.3993.000		
7 ✓	81.4535.050	24 ✓	85.7004.000		
8 ✓	15.0036.207	25 ✓	80.1072.000		
9 ✓	80.4051.000	26 ✓	84.3542.000		
10 ✓	15.0036.115 345	27 ✓	81.0505.010		
11 ✓	<del>15.0036.217</del> 15.0036.345	28 ✓	85.6150.050		
12 ✓	15.0036.206	29 ✓	86.0030.000		
13 ✓	85.1262.000	30 ✓	81.4545.000		
14 ✓	15.0036.214				
15 ✓	85.1293.000				
16 ✓	83.1314.000				
17 ✓	80.1138.000				

Señalizaciones de validez  
 Usage code  
 Signalisations de validité  
 Gültigkeitsvermerk  
 Indicaciones de validez



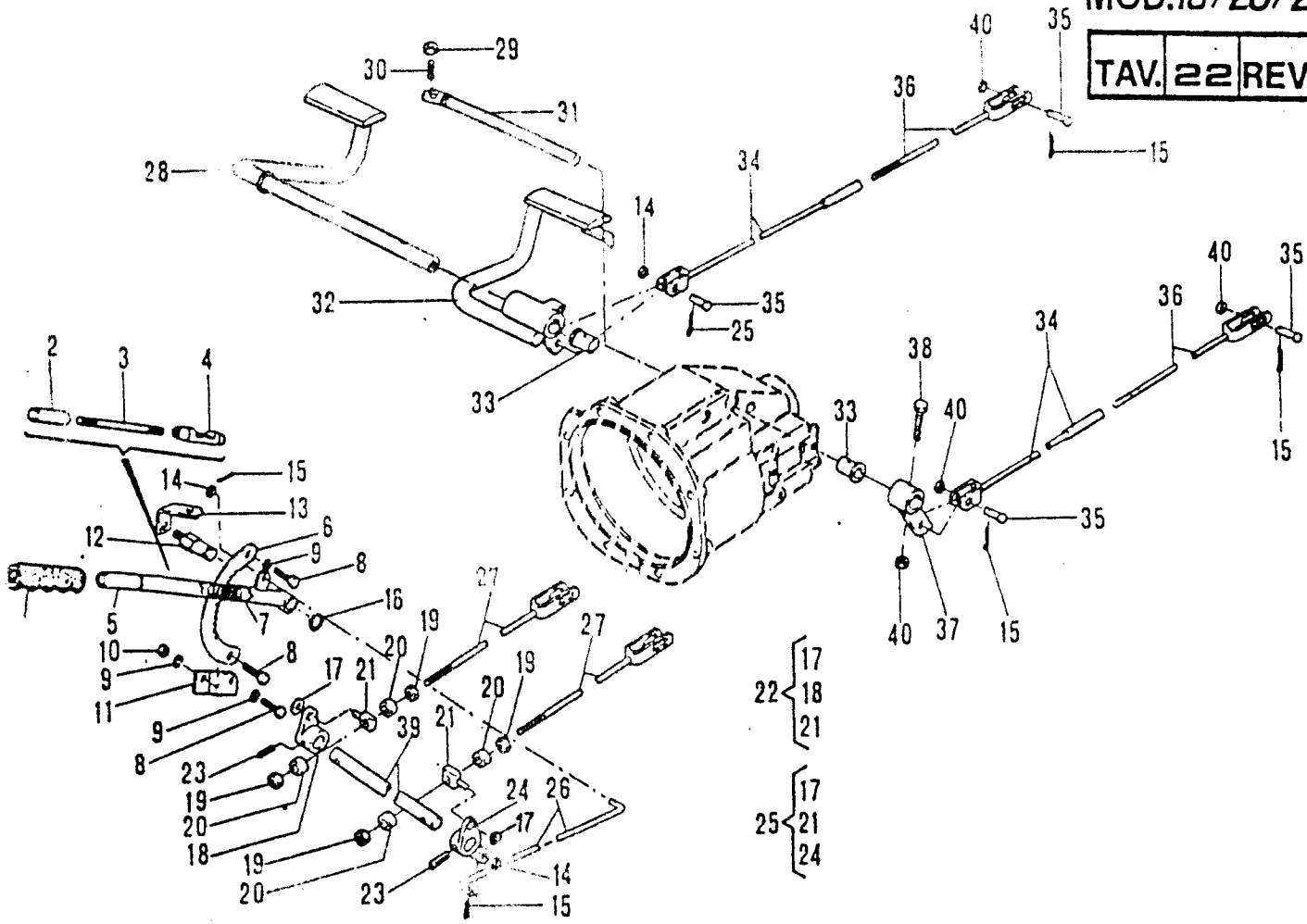

No. pezzo No. pièce No. Bild No. pieza	No. di ordinazione Part No. No. de commande Bestell. - Nr. No. de pedido	No. pezzo No. pièce No. Bild No. pieza	No. di ordinazione Part No. No. de commande Bestell. - Nr. No. de pedido	No. pezzo No. pièce No. Bild No. pieza	No. di ordinazione Part No. No. de commande Bestell. - Nr. No. de pedido
1 ✓	83.7531.010 ✓	18 ✓	15.0036.141 ✓	35 ✓	83.5532.000 ✓
2 ✓	15.0036.147 ✓	19 ✓	81.4581.000 ✓	36 ✓	<del>15.0036.147</del> 15.0036.147 ✓
3 ✓	15.0038.148 ✓	20 ✓	48.0298.000 ✓	37 ✓	15.0038.130 ✓
4 ✓	18.0022.229 ✓	21 ✓	15.0036.250 ✓	38 ✓	86.2785.000 ✓
5 ✓	15.0036.138 ✓	22 ✓	15.0036.252 ✓	39 ✓	15.0038.145 ✓
6 ✓	19.0022.222 ✓	23 ✓	85.1347.000 ✓	40 ✓	81.4585.000 ✓
7 ✓	83.1120.000 ✓	24 ✓	15.0038.139 ✓		<del>15.0036.140</del>
8 ✓	86.1934.060 ✓	25 ✓	15.0038.251 ✓		
9 ✓	84.3581.000 ✓	26 ✓	15.0036.144 ✓		
10 ✓	81.4528.000 ✓	27 ✓	15.0036.140 ✓ 15.0036.140		
11 ✓	15.0038.178 ✓	28 ✓	15.0038.127 ✓		
12 ✓	15.0038.143 ✓	29 ✓	81.4569.000 ✓		
13 ✓	15.0036.142 ✓	30 ✓	86.2672.050 ✓		
14 ✓	84.3685.000 ✓	31 ✓	15.0038.122 ✓		
15 ✓	81.0505.010 ✓	32 ✓	15.0038.128 ✓		
16 ✓	80.1118.000 ✓	33 ✓	80.4218.000 ✓		
17 ✓	84.3801.000 ✓	34 ✓	15.0038.198 ✓		

Segnalazioni di validità  
Usage code  
Signalisations de validité  
Gültigkeitsvermerk  
Indicaciones de validez

**D5**

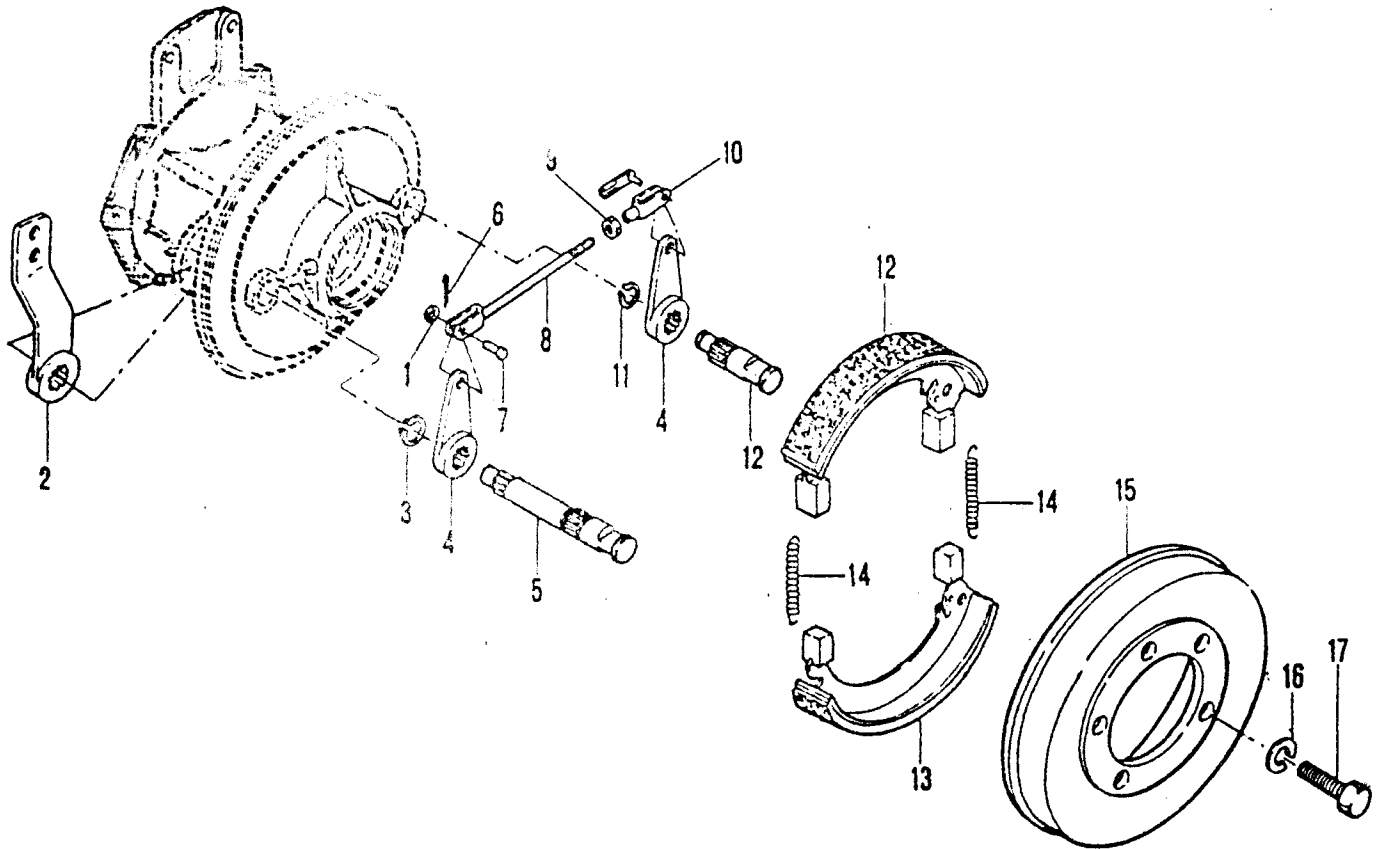

No. pezzo No. piece No. pièce No. Bild No. pieza	No. di ordinazione Part No. No. de commande Bestell. - Nr. No. de pedido	No. pezzo No. piece No. pièce No. Bild No. pieza	No. di ordinazione Part No. No. de commande Bestell. - Nr. No. de pedido	No. pezzo No. piece No. pièce No. Bild No. pieza	No. di ordinazione Part No. No. de commande Bestell. - Nr. No. de pedido
1 ✓	84.3685.000				
2 ✓	15.0020.104				
3 ✓	80.1168.000				
4 ✓	15.0020.109				
5 ✓	15.0020.108				
6 ✓	81.0505.010				
7 ✓	83.5523.050				
8 ✓	15.0020.106				
9 ✓	81.4581.000				
10 ✓	86.0060.000				
11 ✓	80.1130.000				
12 ✓	15.0020.110				
13 ✓	15.0020.101				
14 ✓	82.3170.040				
15 ✓	82.3870.010				
16					
17					

Segnalazioni di validità  
Usage code  
Signalisations de validité  
Gültigkeitsvermerk  
Indicaciones de validez



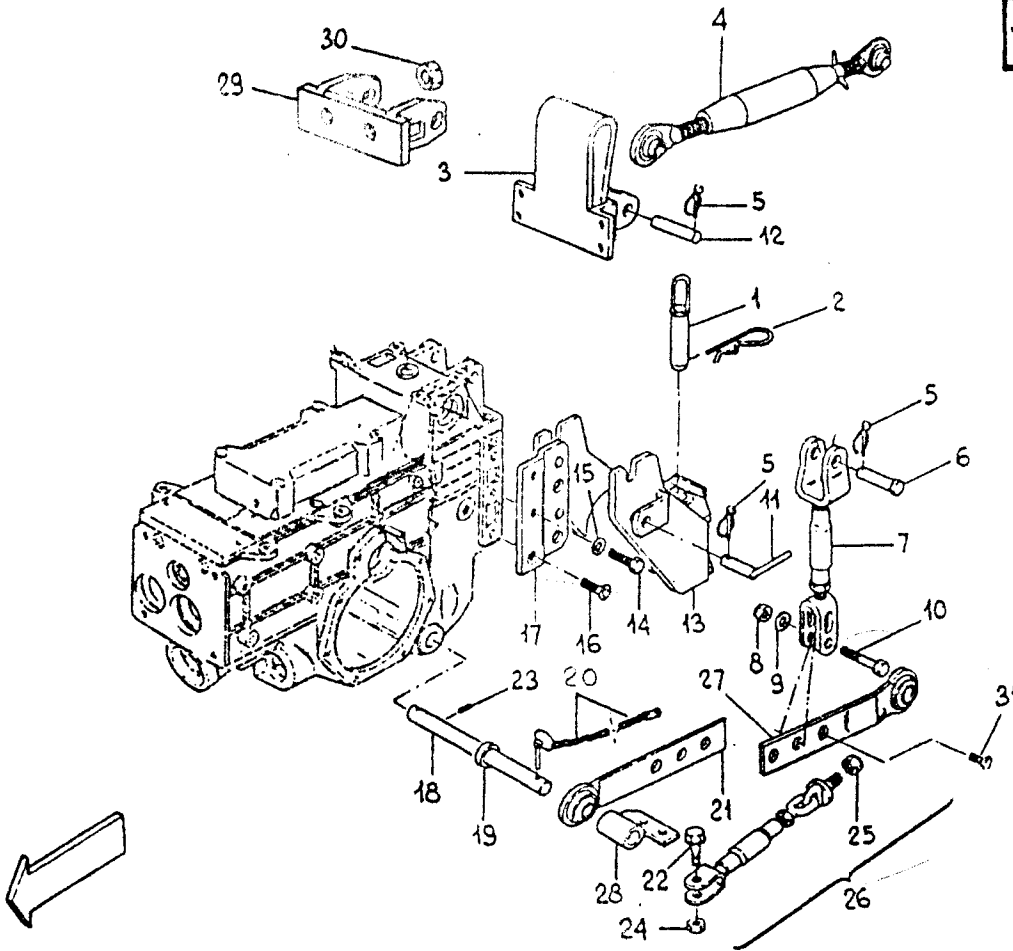

No. pezzo No. pièce No. Bild No. pieza	No. di ordinazione Part No. No. de commande Bestell. - Nr. No. de pedido	No. pezzo No. pièce No. Bild No. pieza	No. di ordinazione Part No. No. de commande Bestell. - Nr. No. de pedido	No. pezzo No. pièce No. Bild No. pieza	No. di ordinazione Part No. No. de commande Bestell. - Nr. No. de pedido
1 ✓	80.8060.100 NO				
2 ✓	85.1497.000	18 ✓	15.0032.123		
3 ✓	82.5851.055 ○	19 ✓	84.4625.000		
4 ✓	06.0031.247 15.0032.182	20 ✓	15.0031.284		
5 ✓	85.2105.000	21 ✓	15.0032.180		
6 ✓	83.5767.000	22 ✓	86.3925.000		
7 ✓	15.0032.125	23 ✓	86.3239.010		
8 ✓	81.4767.050	24 ✓	81.4702.000		
9 ✓	84.3993.000	25 ✓	81.4794.000		
10 ✓	86.4298.050	26 ✓	15.0032.160		
11 ✓	80.8039.050	27 ✓	15.0032.181		
12 ✓	83.5772.000	28 ✓	15.0032.158		
13 ✓	15.0032.111 NO	29 ✓	82.5852.006 ●		
14 ✓	86.4200.000	30 ✓	81.4759.000 ●		
15 ✓	84.3921.030	31 ✓	86.4340.000		
16 ✓	86.4201.010				
17 ✓	15.0032.108 ✓				
18 ✓	15.0032.109 ✓				

○ - Con sollevatore normale  
with standard lifter.

● - Con sollevatore a sforzo e posizione controllata.  
= with lifter provided with automatic depth control.

Segnalazioni di validità  
Usage code  
Signalisations de validité  
Gültigkeitsvermerk  
Indicaciones de validez

**D13**

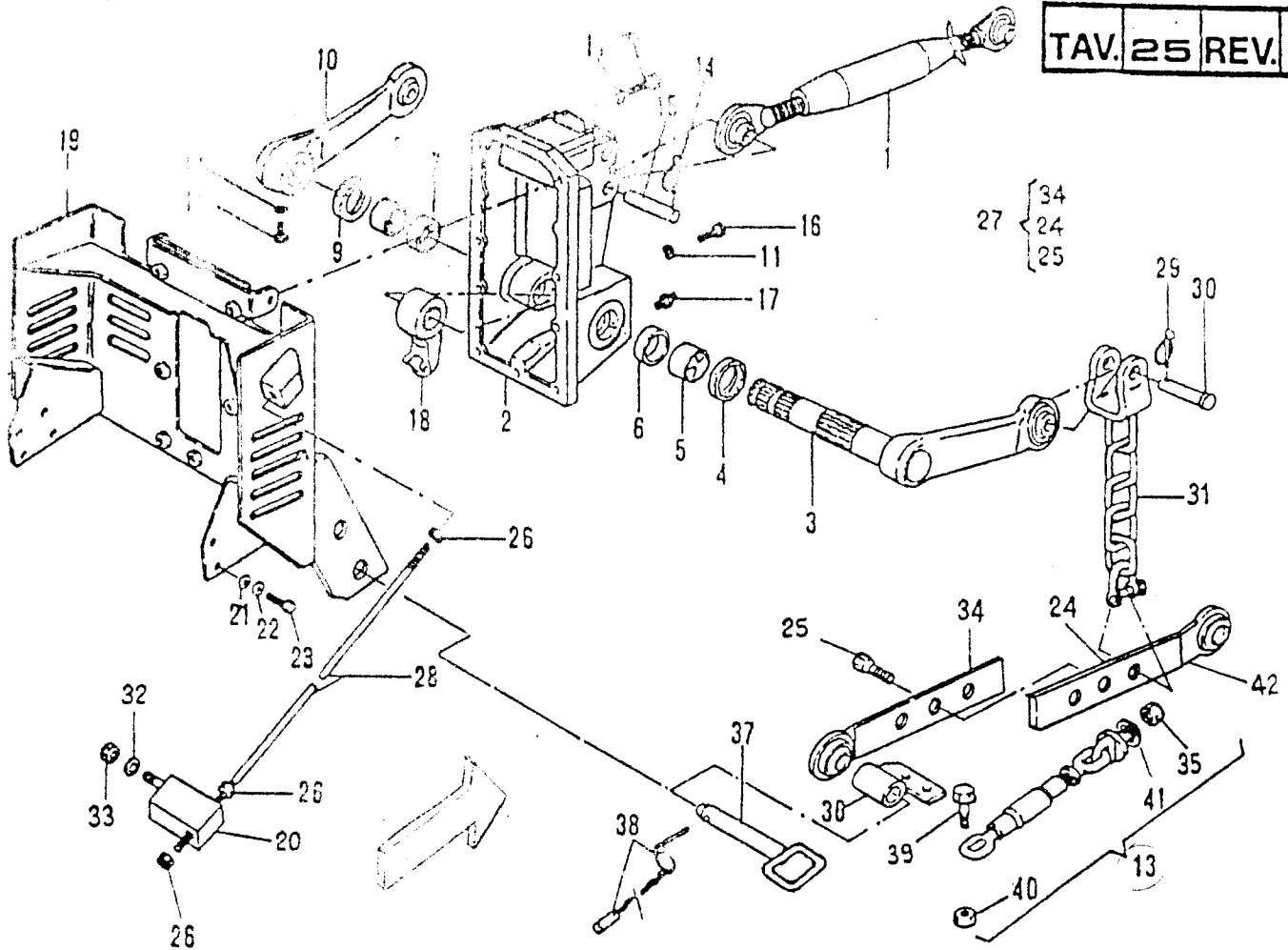

No. pezzo No. pièce No. pièce No. Bild No. pieza	No. di ordinazione Par. No. No. de commande Bestell. - Nr. No. de pedido	No. pezzo No. pièce No. pièce No. Bild No. pieza	No. di ordinazione Part No. No. de commande Bestell. - Nr. No. de pedido	No. pezzo No. pièce No. pièce No. Bild No. pieza	No. di ordinazione Part No. No. de commande Bestell. - Nr. No. de pedido
1 ✓	45.0032.182 ✓	18 ✓	15.0032.131 ✓	34 ✓	15.0032.180 ✓
2 ✓	15.0032.052 ✓	19 ✓	15.0032.165 ✓	35 ✓	81.4794.000 ✓
3 ✓	15.0032.129 ✓	20 ✓	45.0036.433 ✓	36 ✓	15.0032.158 ✓
4 ✓	60.2178.000 ✓	21 ✓	84.3685.000 ✓	37 ✓	80.8050.000 ✓
5 ✓	80.4467.000 ✓	22 ✓	84.3643.060 ✓	38 ✓	15.0031.284 ✓
6 ✓	84.4550.000 ✓	23 ✓	86.2741.000 ✓	39 ✓	86.3925.000 ✓
7 ✓	84.4510.000 ✓	24 ✓	<del>45.0036.401</del> 15.0032.181 ✓	40 ✓	81.4703.000 ✓
8 ✓	80.4457.000 ✓	25 ✓	86.4340.000 ✓	<del>41</del>	<del>15.0032.180</del>
9 ✓	80.2138.000 ✓	—	—	41 ✓	<del>15.0031.289</del> 84.4065.040 ✓
10 ✓	15.0032.128 ✓	26 ✓	81.4818.010 ✓	42 ✓	15.0032.182 ✓
11 ✓	84.3755.000 ✓	27 ✓	45.0032.190 ✓	43 ✓	86.3429.000 ✓
12 ✓	86.3429.000 ✓	28 ✓	<del>16.0032.172</del> 45.0032.173 ✓		
13 ✓	15.0032.160 ✓	29 ✓	85.2105.000 ✓		
14 ✓	85.2105.000 ✓	30 ✓	83.5767.000 ✓		
15 ✓	83.5772.000 ✓	31 ✓	15.0084.190 ✓		
16 ✓	86.3328.000 ✓	32 ✓	84.4317.000 ✓		
17 ✓	82.6038.000 ✓	33 ✓	81.4858.000 ✓		

S. relazioni di validità  
 Usage code  
 Signalisations de validité  
 Gültigkeitsvermerk  
 Indicaciones de validoz



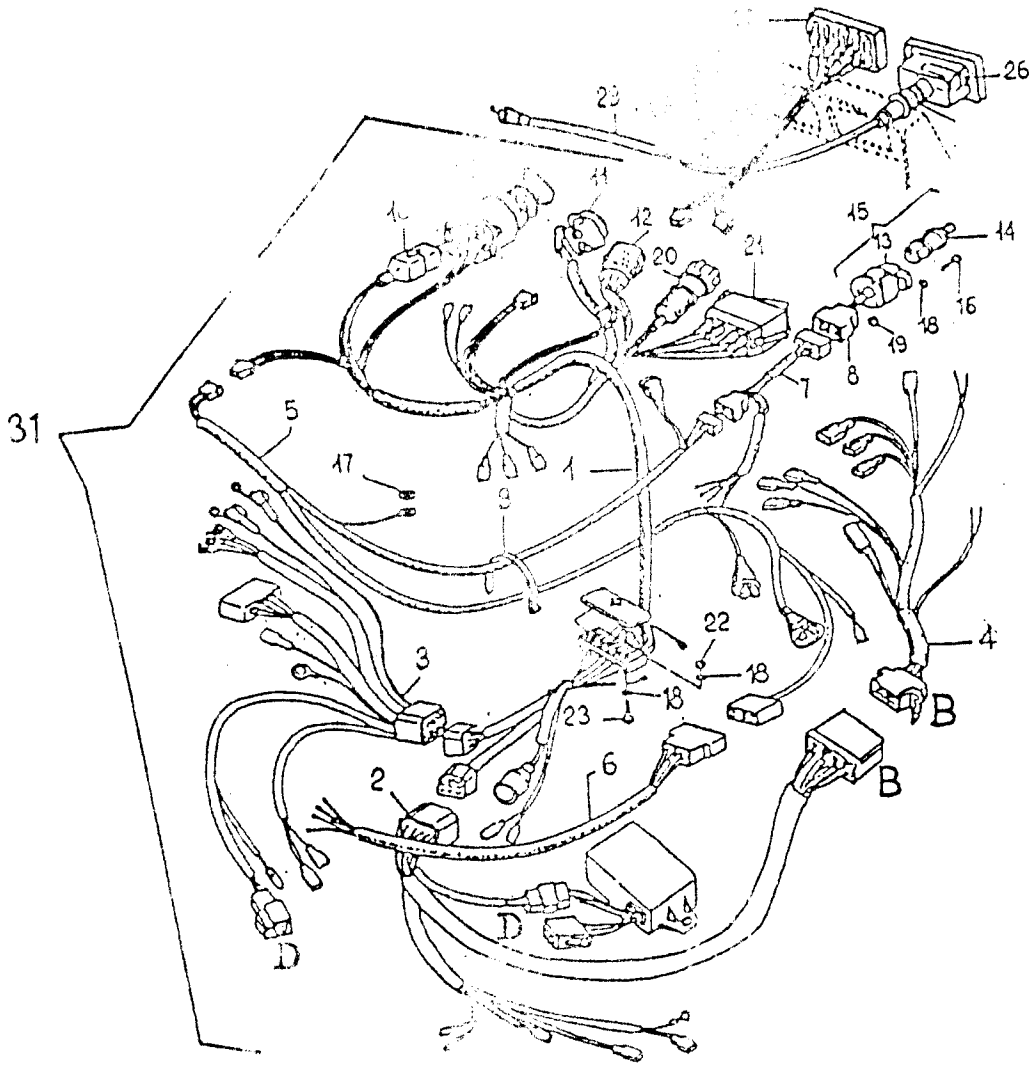

No. pezzo No. pièce No. Bild No. pieza	No. di ordinazione Part No. No. de commande Bestell. - Nr. No. de pedido	No. pezzo No. pièce No. Bild No. pieza	No. di ordinazione Part No. No. de commande Bestell. - Nr. No. de pedido	No. pezzo No. pièce No. Bild No. pieza	No. di ordinazione Part No. No. de commande Bestell. - Nr. No. de pedido
1	45.0049.120	18	84.3542.000		
2	45.0049.121	19	84.4528.000		
3	45.0049.122	20	82.5436.001		
4	45.0049.123	21	82.5415.000		
5	45.0049.115	22	81.4531.000		
6	45.0049.116	23	86.1936.010		
7	45.0049.125	24	82.5453.000		
8	45.0049.127	25	82.5400.030		
9	81.7640.000	26	82.5337.080		
10	82.5436.000	27	82.5337.090		
11	82.5437.048	28	82.5337.630		
12	82.5440.000	29	82.5337.620		
13	82.5438.000	30	45.0049.102		
14	82.5451.000	31	45.0049.051		
15	82.5461.000				
16	86.1941.000				
17	84.3685.000				

Segnalazioni di validità  
 Usage code  
 Signalisations de validité  
 Gültigkeitsvermerk  
 Indicaciones de validez



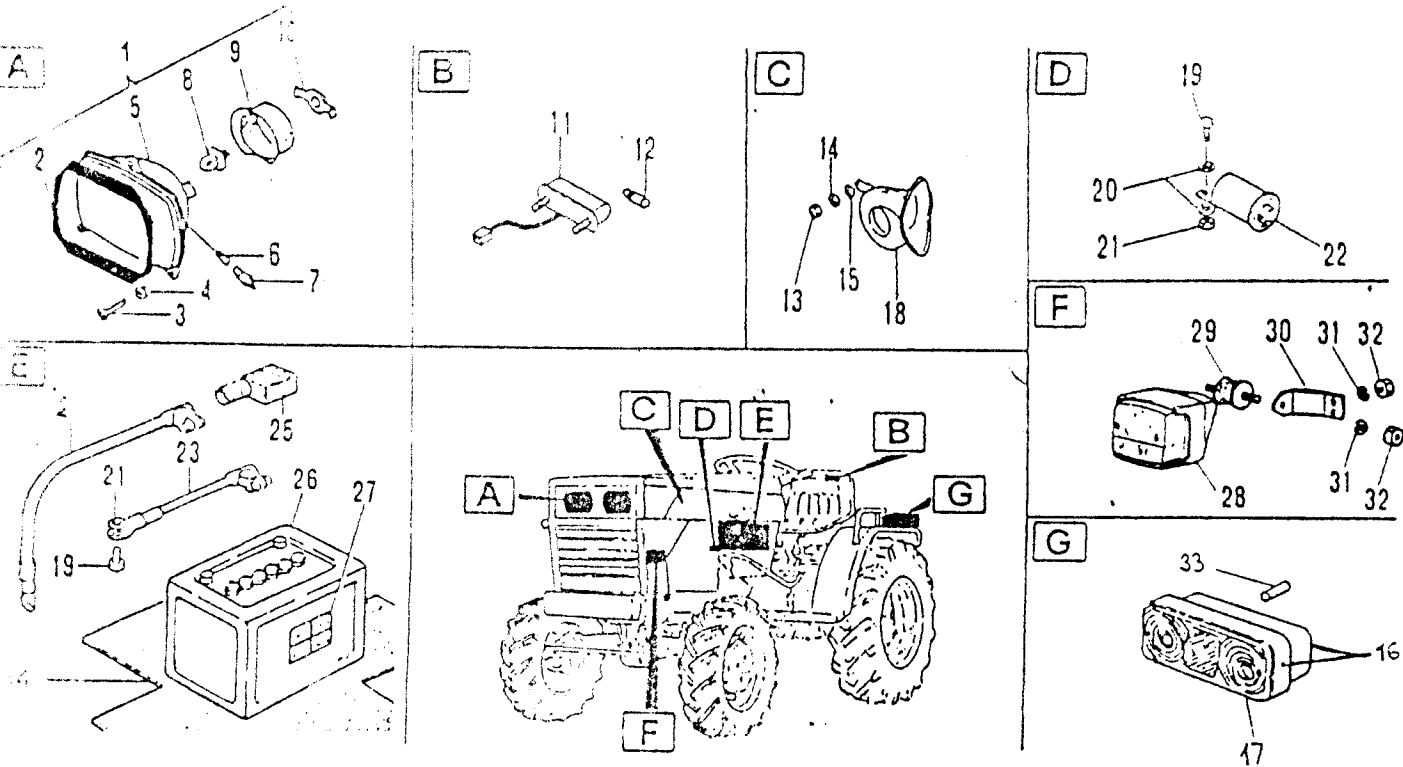

No. pezzo No. pièce No. de commande No. Bild No. pieza	No. di ordinazione Part No. No. de commande Bestell. - Nr. No. de pedido	No. pezzo No. pièce No. de commande No. Bild No. pieza	No. di ordinazione Part No. No. de commande Bestell. - Nr. No. de pedido	No. pezzo No. pièce No. de commande No. Bild No. pieza	No. di ordinazione Part No. No. de commande Bestell. - Nr. No. de pedido
✓	82.5404.050 ✓	18 ✓	82.5417.000 ✓	34 ✓	19.0018.908
2 ✓	19.0019.901 ✓	19 ✓	86.2475.050 ✓		
3 ✓	86.1934.075 ✓	20 ✓	84.3685.000 ✓		
4 ✓	82.5404.070 ✓	21 ✓	81.4546.000 ✓		
5 ✓	82.5404.055 ✓	22 ✓	82.5140.000 ✓		
6 ✓	82.5404.080 ✓	23 SIV ✓	82.5445.058 ✓		
7 ✓	82.5404.085 ✓	24 SIV ✓	82.5445.095 ✓		
8 ✓	82.5404.060 ✓	25 ✓	82.5407.035 ✓		
9 ✓	82.5404.075 ✓	26 SIV ✓	82.5468.000 ✓		
10 ✓	82.5404.065 ✓	27 ✓	85.4001.020 ✓		
11 ✓	82.5411.000 ✓	28 ✓	82.5500.020 ✓		
12 ✓	82.5412.000 ✓	— ✓	82.5500.025 ✓		
13 ✓	81.4548.000 ✓	29 SIV ✓	84.9208.005 ✓		
14 ✓	<del>19.0018.908</del> 84.3570.000 ✓	30 SIV ✓	15.0036.423 ✓		
15 ✓	84.3643.060 ✓	31 ✓	84.3570.000 ✓		
16 ✓	82.5420.600 ✓	32 ✓	81.4535.050 ✓		
17 ✓	82.5420.660 ✓	33 SIV ✓	19.0018.202 ✓		

Segnalazioni di validità  
Usage code  
Signalisations de validité  
Gültigkeitsvermerk  
Indicaciones de validez



ANTERIORI  
FRONT  
AVANT  
VORDERE  
PRIORES

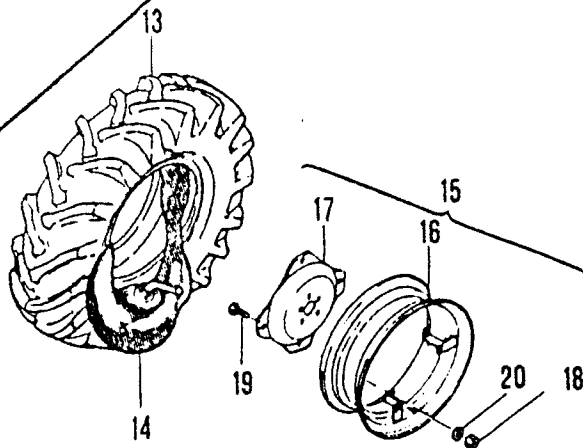
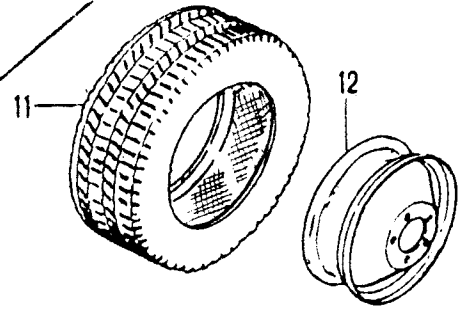
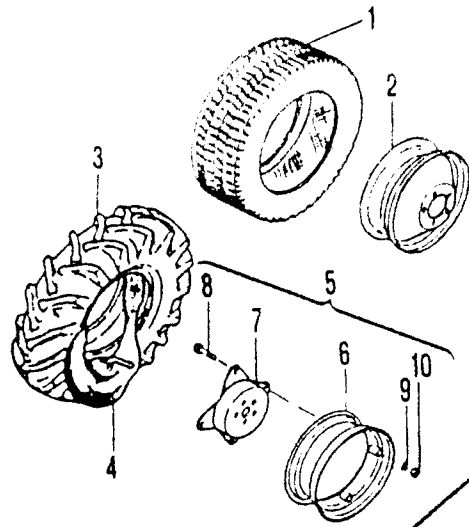

POSTERIORI  
REAR  
ARRIERE  
HINTERE  
POSTERIORES

No. pezzo No. pièce No. pièce No. Bild No. pieza	No. di ordinazione Part No. No. de commande Bestell. - Nr. No. de pedido	No. pezzo No. pièce No. pièce No. Bild No. pieza	No. di ordinazione Part No. No. de commande Bestell. - Nr. No. de pedido	No. pezzo No. pièce No. pièce No. Bild No. pieza	No. di ordinazione Part No. No. de commande Bestell. - Nr. No. de pedido
1	84.8628.000 ○	18	81.4750.000		
2	84.9133.000 ○	19	86.4177.000		
3	84.8585.000	20	84.3921.020		
4	84.8835.000				
5	84.9044.000				
6	84.9044.020 □				
7	84.9036.020				
8	86.3428.000				
9	84.3755.050				
10	81.4643.000				
11	84.8681.000 ●				
12	84.9134.000 ●				
13	84.8648.100				
14	84.8887.000				
15	84.9107.000				
16	84.9107.010 ■				
17	11.0011.911				

○ = 23x8.5x12

□ = 6.00-12

● = 31x13.5-15

■ = 8.25-16



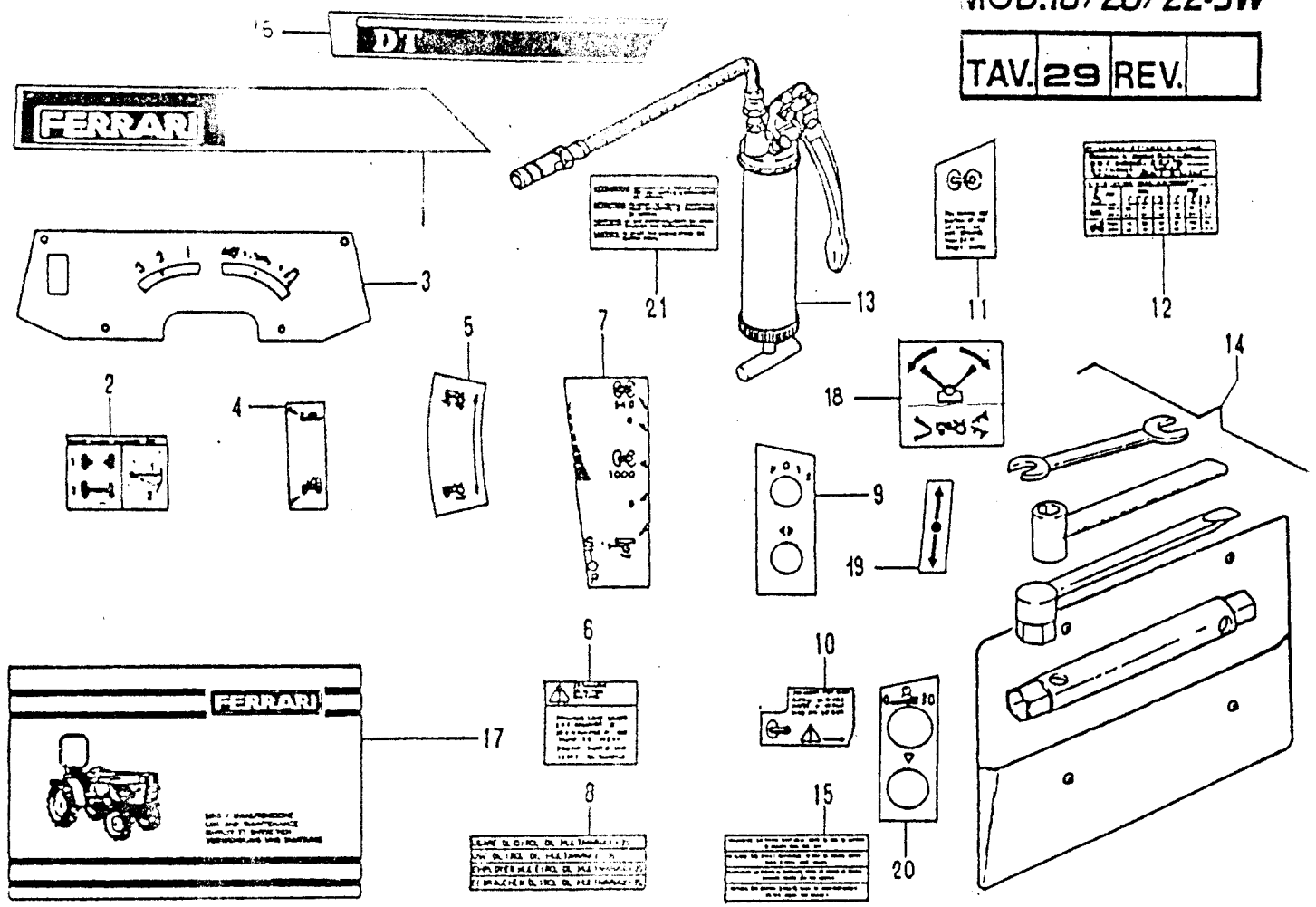

No. pezzo No. piece No. pièce No. Bild No. pieza	No. di ordinazione Part No. No. de commande Bestell. - Nr. No. de pedido	No. pezzo No. piece No. pièce No. Bild No. pieza	No. di ordinazione Part No. No. de commande Bestell. - Nr. No. de pedido	No. pezzo No. piece No. pièce No. Bild No. pieza	No. di ordinazione Part No. No. de commande Bestell. - Nr. No. de pedido
1	15.0036.488 ▼ ○	13	82.676.000		
-	15.0036.489 ▼ ○	14	19.0065.047		
-	15.0036.460 ▼ ●	15	85.4067.010		
-	15.0036.461 ▼ ●	16	15.0036.441 ▼		
-	15.0036.490 ▼ □	-	15.0036.442 ▼		
-	15.0036.491 ▼ □	17	90.7170.072		
2	85.4068.010	18	15.0036.278 △		
3	15.0036.133	19	15.0036.277 △		
4	15.0036.286 ▲	20	15.0036.243		
5	15.0036.285 ▲	21	19.0033.967		
6	15.0036.391	22	15.0036.275		
7	15.0036.203	-	15.0036.246		
8	85.4067.040				
9	15.0036.244				
10	15.0036.393				
11	15.0036.392				
12	15.0036.289 ▲				

- = 18-3w
- = 20-3w
- = 22-3w
- ▲ = Con supervariatore  
With supervariator  
Avec supervariator
- △ = Con sollevatore anteriore  
With front lifter  
Avec relevage avant.

Segnalazioni di validità  
Usage code  
Signalisations de validité  
Gültigkeitsvermerk  
Indicaciones de validez



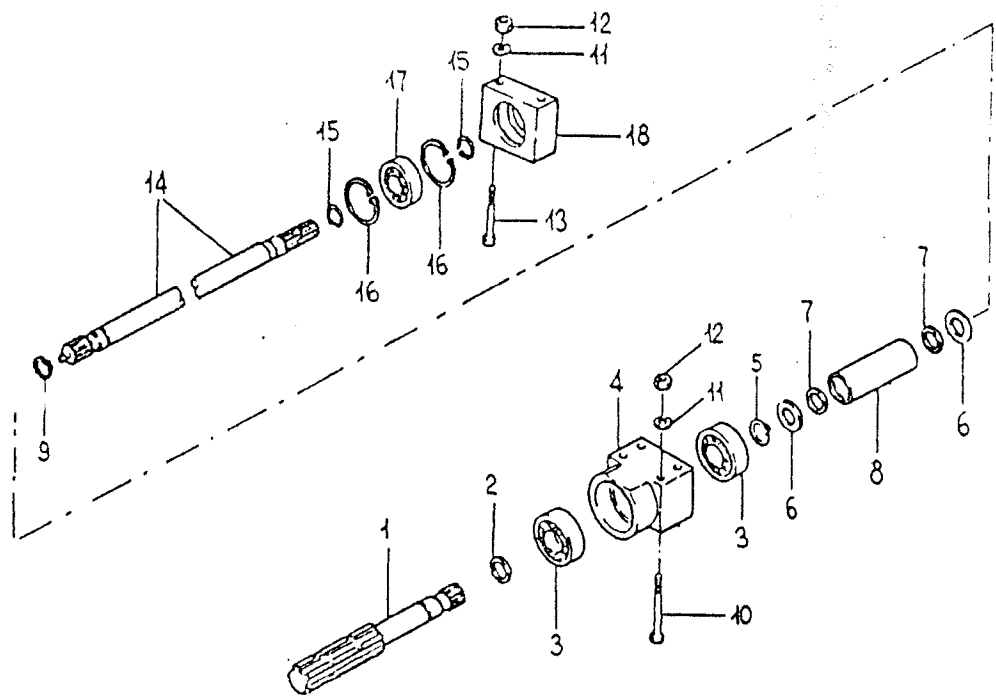

No. pezzo No. piece No. pièce No. Bild No. pieza	No. di ordinazione Part No. No. de commande Bestell. - Nr. No. de pedido	No. pezzo No. piece No. pièce No. Bild No. pieza	No. di ordinazione Part No. No. de commande Bestell. - Nr. No. de pedido	No. pezzo No. piece No. pièce No. Bild No. pieza	No. di ordinazione Part No. No. de commande Bestell. - Nr. No. de pedido
1 ✓	15.0051.119	18 ✓	15.0051.122		
2 ✓	84.4374.000				
3 ✓	81.2711.000				
4 ✓	15.0051.121				
5 ✓	80.1185.000				
6 ✓	84.4283.050				
7 ✓	80.2087.000				
8 ✓	15.0006.166				
9 ✓	80.1160.000				
10 ✓	86.3026.050				
11 ✓	84.3643.060				
12 ✓	81.4569.000				
13 ✓	86.3046.050				
14 ✓	15.0051.114				
15 ✓	80.1149.000				
16 ✓	80.1342.000				
17 ✓	81.2638.000				

Segnalazioni di validità  
Usage code  
Signalisations de validité  
Gültigkeitsvermerk  
Indicaciones de validez

A RICHIESTA  
ON REQUEST  
SUR DEMANDE

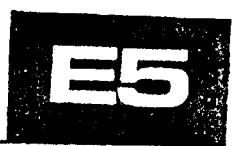

Tav. Tab. Pla. Tab. Fig.	Rev. Change Rev. Rev. Rev.	Denominazione Description Description Beschreibung Denominaciones	Indice microfiche Index microfiche Repertoire microfiche Tafel Microfiche Indice microfiche
		INDICE DELLE TAVOLE INDEX OF TABLES REPERTOIRE DES PLANCHES TAFELVERZEICHNIS INDICE DES FIGURAS	<b>F2</b> <b>F3</b>
31		IMPIANTO IDRAULICO-SOLLEVATORE NORMALE HYDRAULIC SYSTEM-STANDARD LIFTER SYSTEME HYDRAULIQUE-DISTRIBUTEUR NORMALE HYDRAULIKANLAGEN-VERTEILER STANDARD SISTEMA HIDRAULICO DEL ELEVADOR NORMAL	<b>F4</b>
32		IMPIANTO IDRAULICO-SOLLEVATORE NORMALE CON PORTATTREZZI ANTERIORE HYDRAULIC SYSTEM-STANDARD LIFTER WITH FRONT LIFTER SYSTEME HYDRAULIQUE-DISTRIBUTEUR NORMALE AVEC RELEVAGE AVANT HYDRAULIKANLAGEN-VERTEILER STANDARD MIT VORDEREN KRAFTHEBER SISTEMA HIDRAULICO DEL ELEVADOR NORMAL CON ELEVADOR DELANTERO	<b>F5</b>
33			
34			
35		FILTRO FILTER FILTRE OELFILTER FILTRO	<b>F8</b>
36		POMPA PUMP POMPE PUMPE BOMBA	<b>F9</b>
37 38		DISTRIBUTORE DISTRIBUTOR DISTRIBUTEUR VERTEILER DISTRIBUDOR	<b>F11</b>
			<b>F2</b>

Tav. Tab. Pla. Tab. Fig.	Rev. Change Rev. Rev. Rev.	Designazione Description Description Beschreibung Designaciones	Indice microfiche Index microfiche Repertoire microfiche Tafel Microfiche Indice microfiche
39		DETTAGLIO DISTRIBUTORE DISTRIBUTOR AND DETAILS DISTRIBUTEUR ET DETAILS VERTEILER UND DETAILS DISTRIBUDOR DETALLES	<b>F12</b>
40		COLLEGAMENTI IDRAULICI SCATOLA CAMBIO E DEVIATORE HYDRAULIC CONNECTIONS FOR GEARBOX CONNEXIONS HYDRAULIQUES BOITE DE VITESSES HYDRAULISCHE ANSCHLUESSE SCHALTGETRIEBE CONEXIONES HYDRAULICAS CAJA DEL CAMBIO	<b>F13</b>
41		MARTINETTO SOLLEVATORE ANTERIORE FRONT POWER LIFT JACK VERIN DE RELEVAGE AVANT ZYLINDER DES VORDEREN KRAFTHEBERS GATO DEL ELEVADOR DELANTERO	<b>F14</b>
42		MARTINETTO SOLLEVATORE POSTERIORE REAR POWER LIFT JACK VERIN DE RELEVAGE ARRIERE ZYLINDER DES HINTEREN KRAFTHEBERS GATO DEL ELEVADOR POSTERIOR	<b>G1</b>
43 44 45 46 47		SOLLEVATORE A POSIZIONE E SFORZO CONTROLLATO LIFTER PROVIDED WITH AUTOMATIC DEPTH CONTROL DISTRIBUTEUR AVEC REGLAGE AUTOMATIQUE DE LA PROFONDEUR AINSI QUE DE L'EFFORT DE TRAVAIL AUTOMATISCHER E INSTELLUNG DER ARBEITSTIEFE UND KRAFT ELEVADOR EN POSICION Y ESFUERZO CONTROLADO	<b>G2 G3</b> <b>G4 G5</b> <b>G6</b>
48		SOLLEVATORE NORMALE STANDARD LIFTER DISTRIBUTEUR NORMALE VERTEILER STANDARD ELEVADOR NORMAL	<b>G7</b>
49		BRACCI PER SOLLEVATORE POSTERIORE LIFTING ARMS, REAR HYDRAULIC HITCH BRAS POUR RELEVAGE ARRIERE ARME FUR HINTEREN KRAFTHEBER BRAZOS DEL ELEVADOR POSTERIOR	<b>G8</b>
			<b>F3</b>

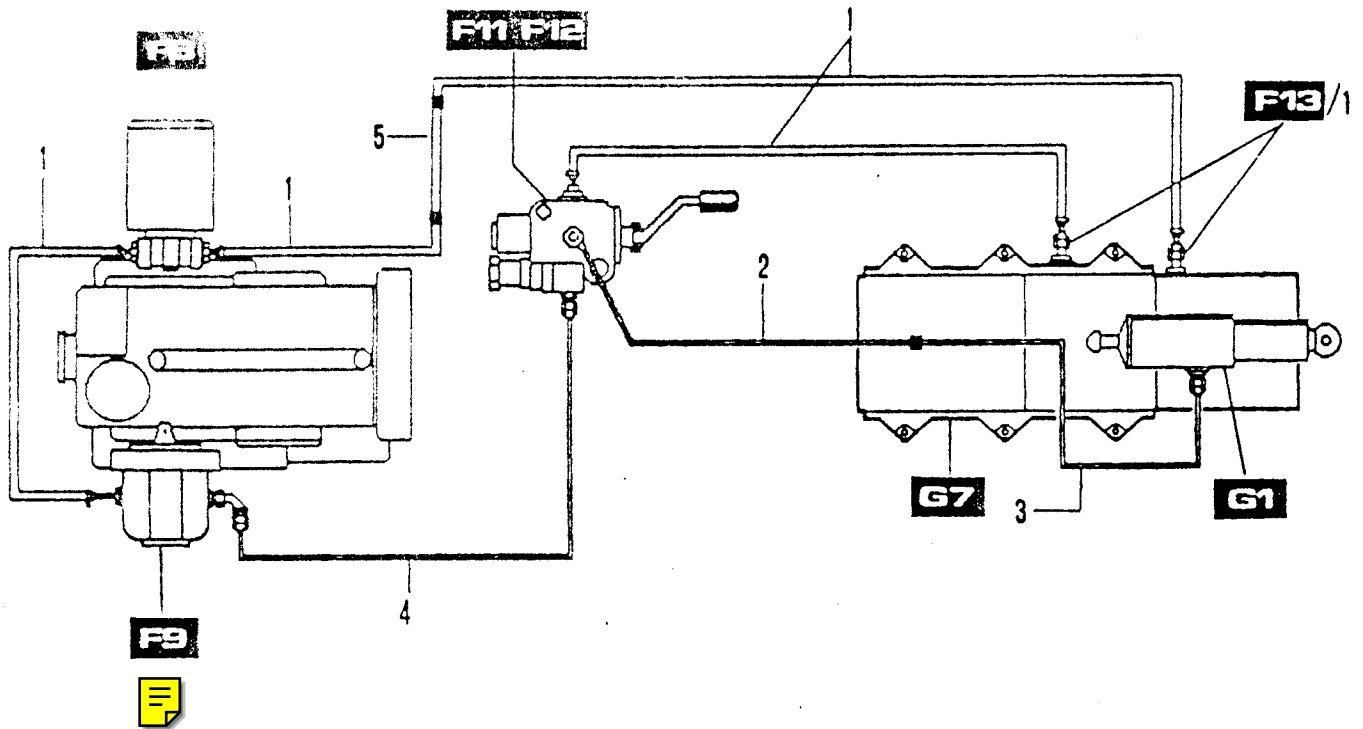

No. pezzo No. piece No. pièce No. Bild No. pieza	No. di ordinazione Part No. No. de commande Bestell. - Nr. No. de pedido	MICROFICHE	Tipo Type Typ Modelo	Costruttore Manufacturer Constructeur Konstrukteur Constructor	No. di ordinazione Part No. No. de commande Bestell. - Nr. No. de pedido	Motore Engine Moteur Motor Motor
1	25.6612.916 ✓	F9	SE 12 A	MITSUBISHI		
2	15.0028.135 ✓					
3	15.0028.101 ✓					
4	15.0028.150 ✓	F11 F12	MDMY B5	OIL SYSTEM	81.6800.040	
5	15.0028.141 ✓					
		G7	M 25 F	MITA	82.5852.000	

Segnalazioni di validità  
Usage code  
Signalisations de validité  
Gültigkeitsvermerk  
Indicaciones de validez

**F4**



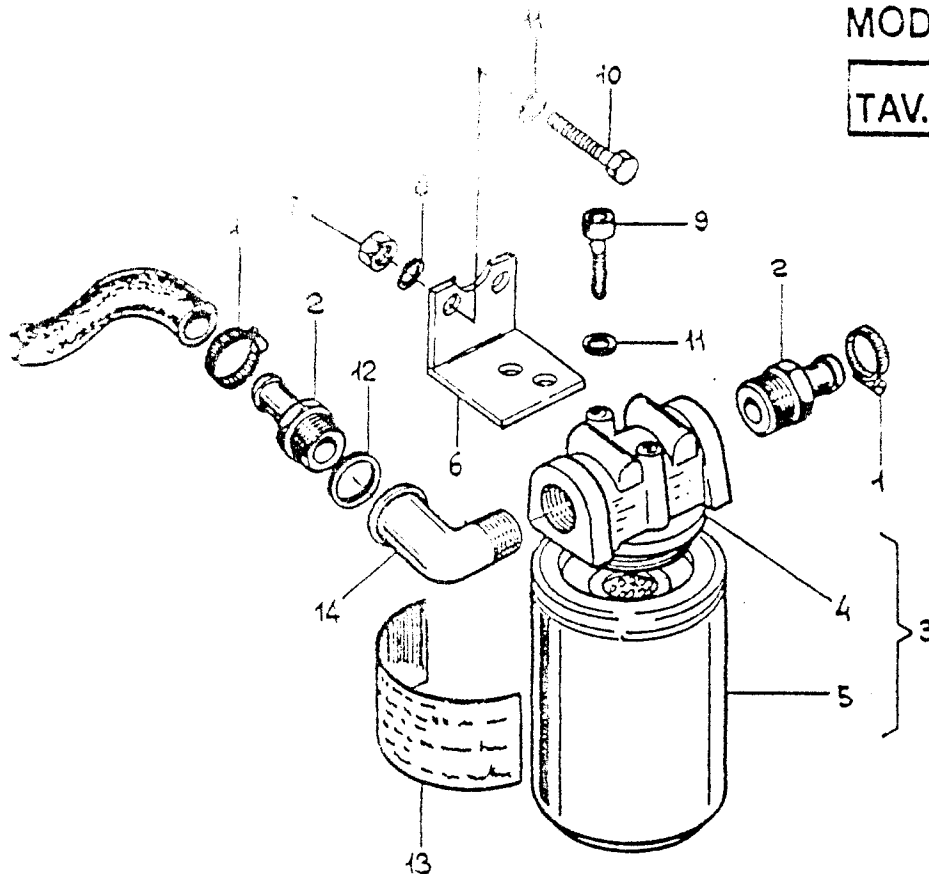

No. pezzo No. pièce No. pièce No. Bild No. pieza	No. di ordinazione Part No. No. de commande Bestell. - Nr. No. de pedido	No. pezzo No. pièce No. pièce No. Bild No. pieza	No. di ordinazione Part No. No. de commande Bestell. - Nr. No. de pedido	No. pezzo No. pièce No. pièce No. Bild No. pieza	No. di ordinazione Part No. No. de commande Bestell. - Nr. No. de pedido
1 ✓	81.7514.000				
2 ✓	83.5060.030				
3 ✓	82.5718.000				
4 ✓	82.5718.010				
5 ✓	82.5718.020				
6 ✓	15.0036.477				
7 ✓	81.4574.000				
8 ✓	84.3685.000				
9 ✓	86.2546.000				
10 ✓	86.2670.000				
11 ✓	84.3643.060				
12 ✓	84.4431.000				
13 ✓	85.1067.050				
14 ✓	84.0563.000				





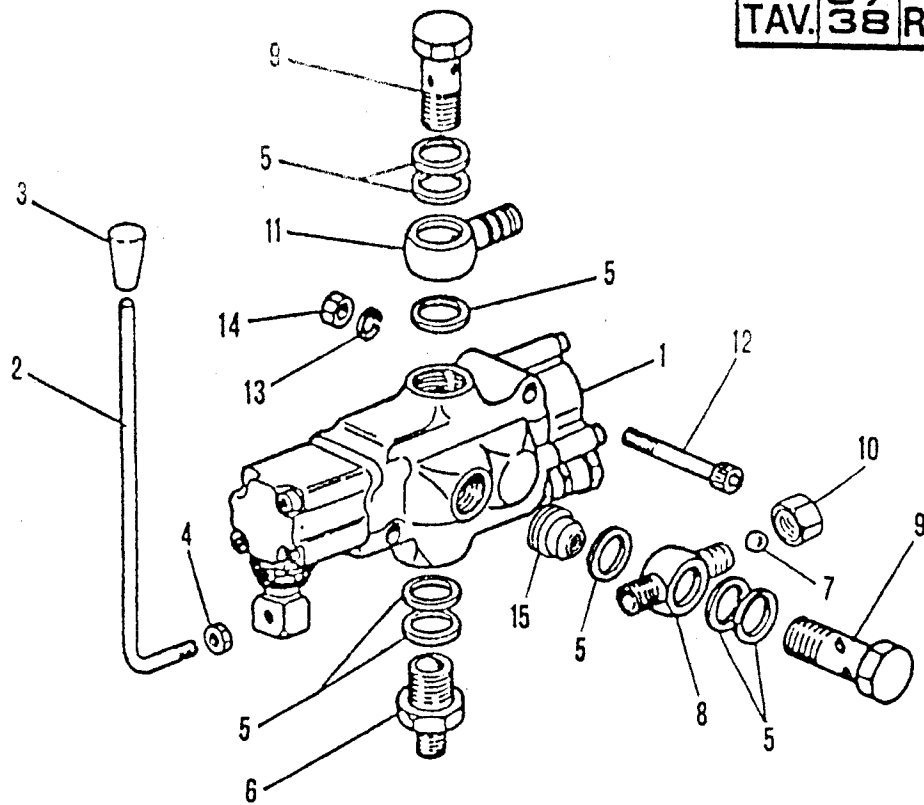

No. pezzo No. piece No. pièce No. Bild No. pieza	No. di ordinazione Part No. No. de commande Bestell. - Nr. No. de pedido	No. pezzo No. piece No. pièce No. Bild No. pieza	No. di ordinazione Part No. No. de commande Bestell. - Nr. No. de pedido	No. pezzo No. piece No. pièce No. Bild No. pieza	No. di ordinazione Part No. No. de commande Bestell. - Nr. No. de pedido
1 ✓	81.6800.040				
2 ✓	15.0028.139				
3 ✓	83.7534.000				
4 ✓	81.4629.020				
5 ✓	82.4113.000				
6 ✓	83.5070.030				
7 ✓	84.7462.000				
8 ✓	84.2517.000				
9 ✓	84.3110.010				
10 ✓	81.4551.000				
11 ✓	84.2510.040				
12 ✓	86.2909.000				
13 ✓	84.3685.000				
14 ✓	81.4588.000				
15 ✓	81.6800.060				

Con sollevatore post. normale  
 With rear standard lifter  
 Avec relevage normal arriere

Segnalazioni di validità  
 sage code  
 Signalisations de validité  
 Gültigkeitsvermerk  
 Indicaciones de validez



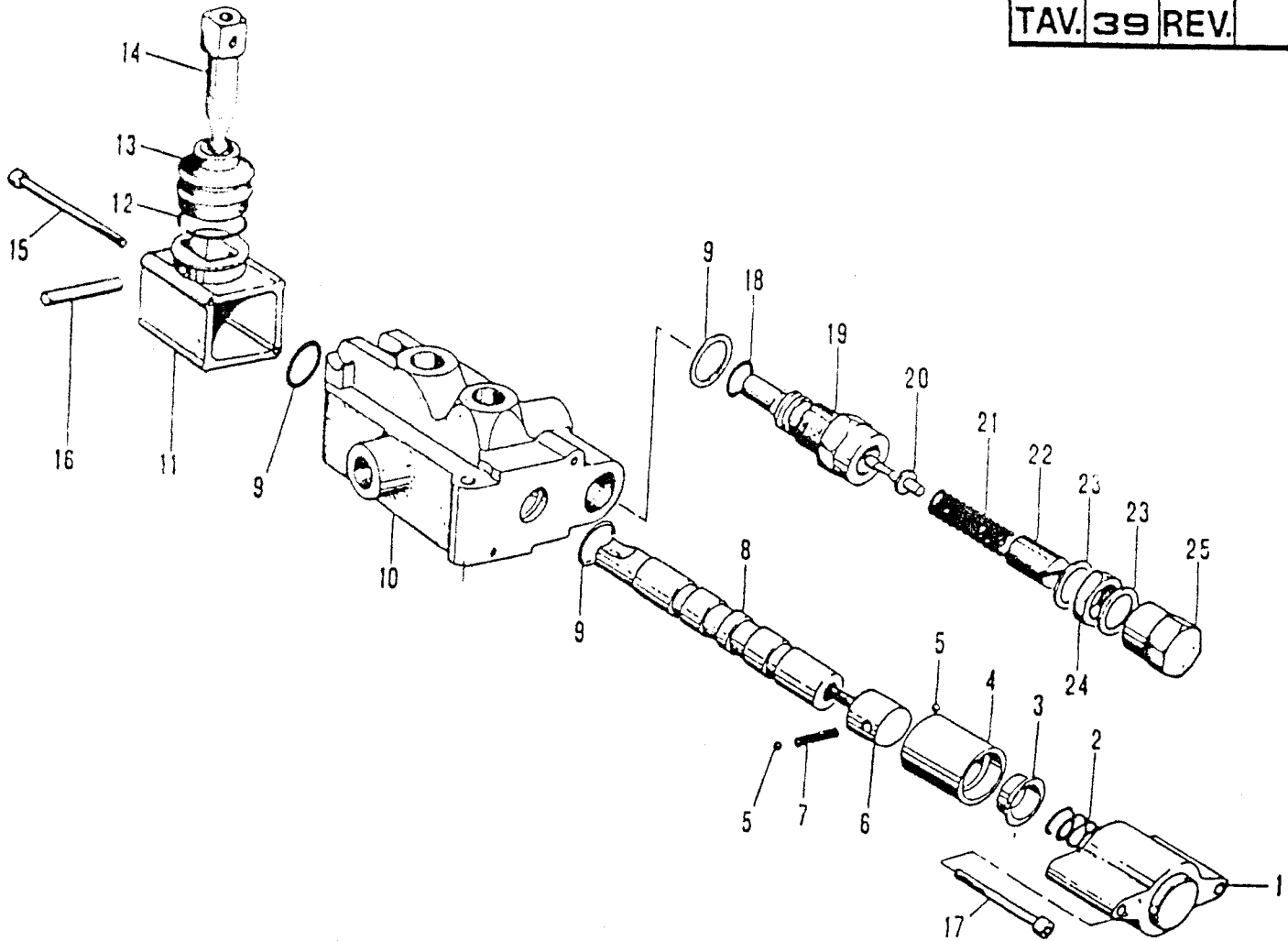

No. pezzo No. pièce No. Bild No. pieza	No. di ordinazione Part No. No. de commande Bestell. - Nr. No. de pedido	No. pezzo No. pièce No. Bild No. pieza	No. di ordinazione Part No. No. de commande Bestell. - Nr. No. de pedido	No. pezzo No. pièce No. Bild No. pieza	No. di ordinazione Part No. No. de commande Bestell. - Nr. No. de pedido
1	81.6700.040	18	80.3381.000		
2	83.1093.010	19	81.6700.080		
3	83.1093.020	20	81.6700.090		
4	80.4531.000	21	83.1073.010		
5	84.7411.000	22	86.4337.060		
6	81.6700.060	23	84.4033.010		
7	83.1019.010	24	81.4920.000		
8	81.6700.050	25	81.6800.030		
9	80.3185.000				
10	81.6700.010				
11	81.6700.020				
12	81.7670.010				
13	81.6700.070				
14	81.6700.030				
15	86.2359.000				
16	85.1430.010				
17	86.2348.000				



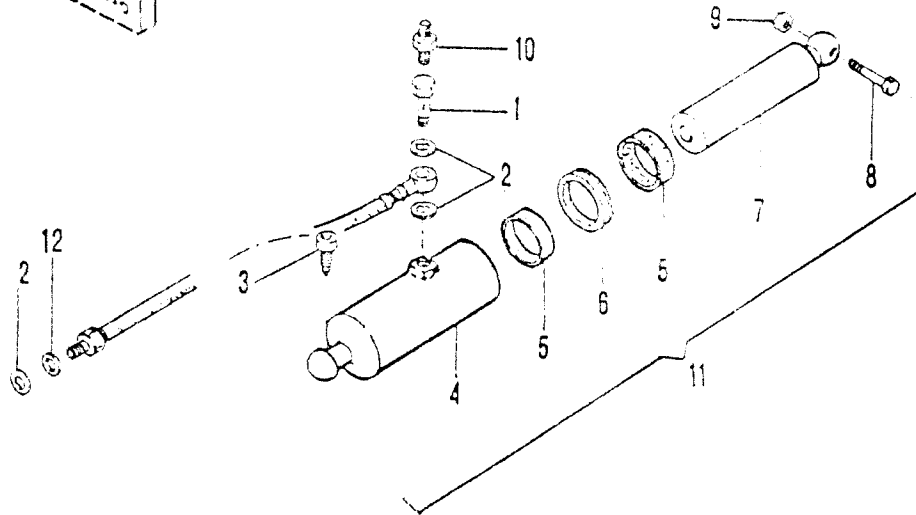
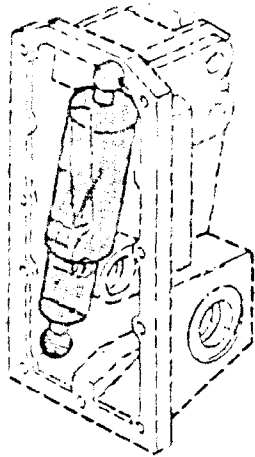

No. pezzo No. piece No. pièce No. Bild No. pieza	No. di ordinazione Part No. No. de commande Bestell. - Nr. No. de pedido	No. pezzo No. piece No. pièce No. Bild No. pieza	No. di ordinazione Part No. No. de commande Bestell. - Nr. No. de pedido	No. pezzo No. piece No. pièce No. Bild No. pieza	No. di ordinazione Part No. No. de commande Bestell. - Nr. No. de pedido
1 ✓	84.3107.000				
2 ✓	84.3907.000				
3 ✓	15.0032.119				
4 ✓	80.9245.001				
5 ✓	80.2191.000				
6 ✓	80.2191.065				
7 ✓	80.9245.003				
8 ✓	86.2426.000				
9 ✓	81.4548.000				
10 ✓	83.5006.000				
11 ✓	80.9245.000				
12 ✓	84.3954.000				

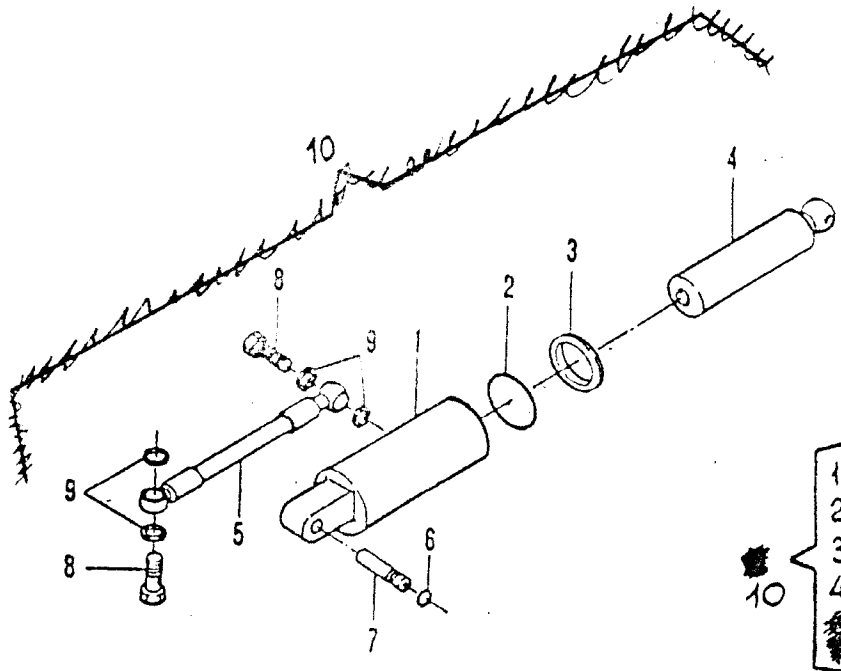

No. pezzo No. pièce No. de commande No. Bild No. pieza	No. di ordinazione Part No. No. de commande Bestell. - Nr. No. de pedido	No. pezzo No. pièce No. de commande No. Bild No. pieza	No. di ordinazione Part No. No. de commande Bestell. - Nr. No. de pedido	No. pezzo No. pièce No. de commande No. Bild No. pieza	No. di ordinazione Part No. No. de commande Bestell. - Nr. No. de pedido
1	82.5851.066 ✓				
2	80.3283.050				
3	82.5851.084 ✓				
4	82.5851.083 ✓				
5	82.5851.048 ✓				
6	80.3480.000				
7	82.5851.047 ✓				
8	84.3107.010				
9	84.3907.050				
10	82.5851.085				
<del>10</del>	<del>82.5851.085</del>				

Segnalazioni di validità  
Usage code  
Signalisations de validité  
Gültigkeitsvermerk  
Indicaciones de validaz



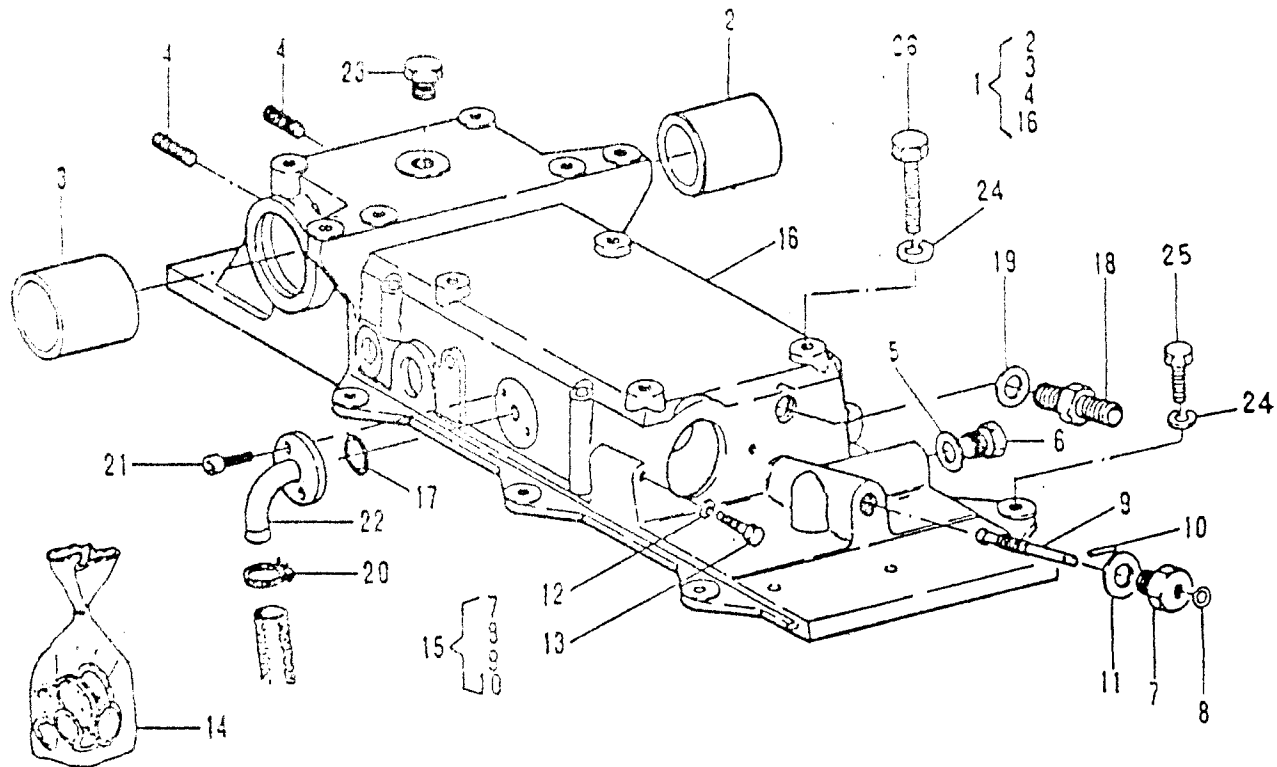

No. pezzo No. piece No. pièce No. Bild No. pieza	No. di ordinazione Part No. No. de commande Bestell.-Nr. No. de pedido	No. pezzo No. piece No. pièce No. Bild No. pieza	No. di ordinazione Part No. No. de commande Bestell.-Nr. No. de pedido	No. pezzo No. piece No. pièce No. Bild No. pieza	No. di ordinazione Part No. No. de commande Bestell.-Nr. No. de pedido
1 ✓	82.5851.001	17 ✓	80.3185.000		
2 ✓	82.5851.002	18 ✓	83.5023.010		
3 ✓	82.5851.003	19 ✓	82.4110.000		
4 ✓	83.8727.000	20 ✓	81.7514.000		
5 ✓	84.4045.020	21 ✓	88.2108.050		
6 ✓	85.2578.000	22 ✓	15.0028.109		
— ✓	83.5023.000 *	23	85.2629.000		
7 ✓	82.5851.004	24 ✓	84.3755.000		
8 ✓	80.3055.000	25 ✓	86.3328.000		
9 ✓	82.5851.005	26 ✓	86.3628.050		
10 ✓	85.1157.000				
11 ✓	84.4030.070				
12 ✓	84.3643.050				
13 ✓	86.2740.000				
14 ✓	82.5851.006				
15 ✓	82.5851.007				
16 ✓	82.5851.010				

\* A.R.

Con sollevatore a posizione e sforzo controllato  
 With lifter provided with automatic depth control  
 Avec distributeur avec réglage automatique

Segnalazioni di validità  
 Usage code  
 Signalisations de validité  
 Gültigkeitsvermerk  
 Indicaciones de validez



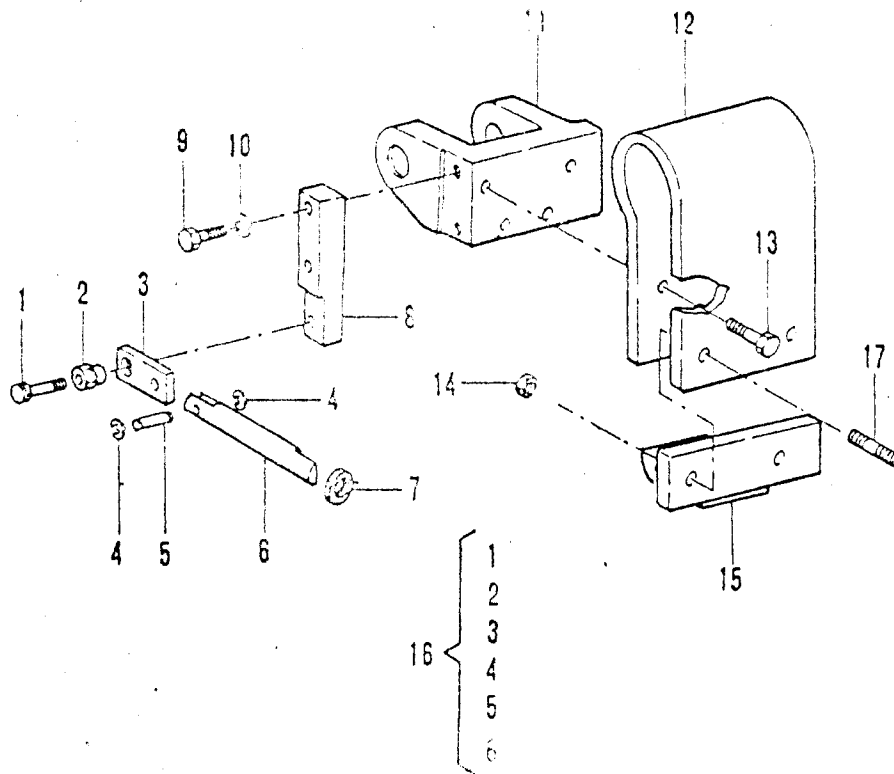

No. pezzo No. pièce No. pièce No. Bild No. pieza	No. di ordinazione Part No. No. de commande Bestell. - Nr. No. de pedido	No. pezzo No. pièce No. pièce No. Bild No. pieza	No. di ordinazione Part No. No. de commande Bestell. - Nr. No. de pedido	No. pezzo No. pièce No. pièce No. Bild No. pieza	No. di ordinazione Part No. No. de commande Bestell. - Nr. No. de pedido
1	82.2680.000				
2	82.5851.052				
3	82.5851.051				
4	80.1009.000				
5	82.5851.053				
6	82.5851.054				
7	82.5851.081				
8	82.5851.049				
9	86.2669.000				
10	84.3643.050				
11	82.5851.048				
12	82.5851.047				
13	86.3253.000				
14	81.4751.000				
15	82.5851.050				
16	82.5851.055				
17	83.8727.000				

Segnalazioni di validità  
Usage code  
Signalisations de validité  
Gültigkeitsvermerk  
Indicaciones de validez

Con sollevatore a posizione e sforzo controllato  
With lifter provided with automatic depth control  
Avec distributeur avec réglage automatique  
Mit krafthebers mit automatischer einstellung der arbeitsstiefe und kraft  
Con elevador en poscion y esfuerzo controlado



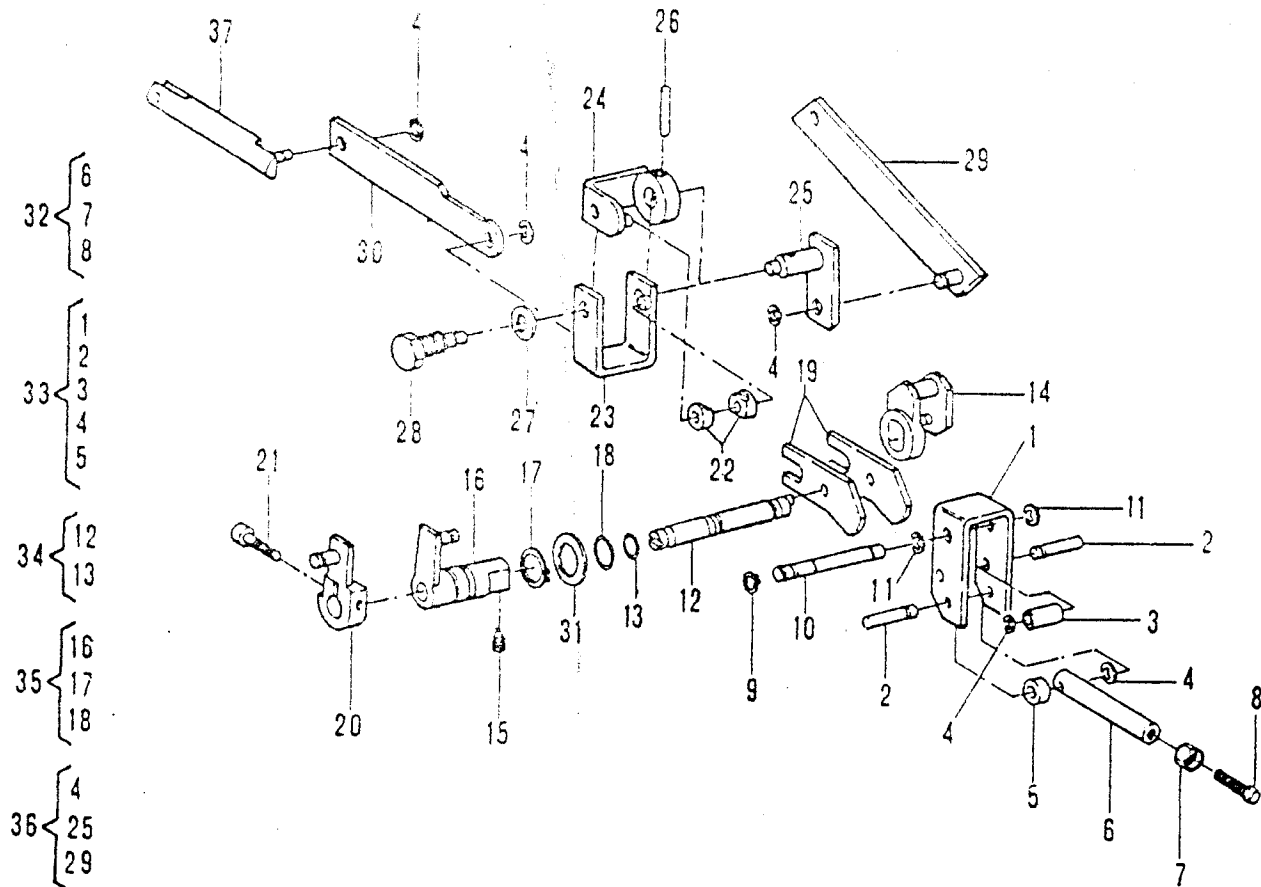

No. pezzo No. pièce No. pièce No. Bild No. pieza	No. di ordinazione Part No. No. de commande Bestell. - Nr. No. de pedido	No. pezzo No. pièce No. pièce No. Bild No. pieza	No. di ordinazione Part No. No. de commande Bestell. - Nr. No. de pedido	No. pezzo No. pièce No. pièce No. Bild No. pieza	No. di ordinazione Part No. No. de commande Bestell. - Nr. No. de pedido
1	82.5851.022	18	80.3195.000	35	82.5851.045
2	82.5851.023	19	82.5851.032	36	82.5851.046
3	82.5851.024	20	82.5851.033	37	82.5851.054
4	80.1009.000	21	86.2680.000		
5	82.5851.025	22	82.5851.034		
6	82.5851.026	23	82.5851.035		
7	81.4570.000	24	82.5851.036		
8	82.5651.078	25	82.5851.037		
9	80.3050.000	26	85.1280.000		
10	82.5851.027	27	84.4126.050		
11	80.1030.000	28	82.5851.038		
12	82.5851.028	29	82.5851.039		
13	80.3175.000	30	82.5851.040		
14	82.5851.029	31	82.5851.041		
15	86.2468.000	32	82.5851.042		
16	82.5851.030	33	82.5851.043		
17	80.1185.000	34	82.5851.044		

Con sollevatore a posizione e sforzo controllato  
 With lifter provided with automatic depth control  
 Avec distributeur avec réglage automatique  
 Mit krafthebers mit automatischer einstellung der arbeitstiefe und kraft  
 Con elevador en posición y esfuerzo controlado

Segnalazioni di validità  
 Usage code  
 Signalisations de validité  
 Gültigkeitsvermerk  
 Indicaciones de validez





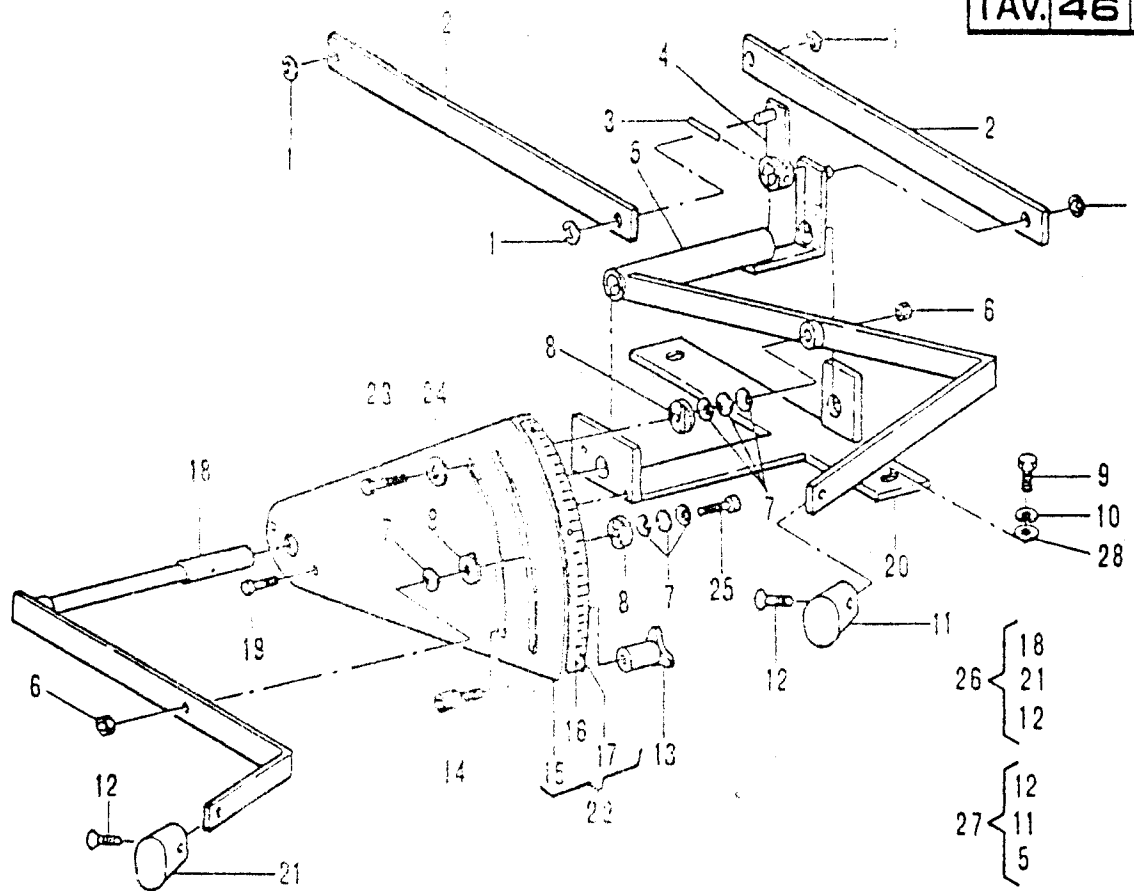

No. pezzo No. pièce No. piece No. Bild No. pieza	No. di ordinazione Part No. No. de commande Bestell. - Nr. No. de pedido	No. pezzo No. pièce No. piece No. Bild No. pieza	No. di ordinazione Part No. No. de commande Bestell. - Nr. No. de pedido	No. pezzo No. pièce No. piece No. Bild No. pieza	No. di ordinazione Part No. No. de commande Bestell. - Nr. No. de pedido
1	80.1009.000	13	82.5851.061		
2	82.5851.066	19	86.1953.000		
3	85.1180.000	20	82.5851.056		
4	82.5851.066	21	82.5851.062		
5	82.5851.064	22	82.5851.059		
6	81.4547.000	23	86.2255.000		
7	82.5860.016	24	82.5851.067		
8	82.5851.063	25	86.2226.000		
9	86.3253.000	26	82.5851.069		
10	84.3798.010	27	82.5851.070		
11	82.5851.065	28	84.3807.000		
12	86.1821.000				
13	82.5851.060				
14	82.5851.079				
15	82.5851.057				
16	82.5851.080				
17	82.5851.058				

Segnalazioni di validità  
Usage code  
Signalisations de validité  
Gültigkeitsvermerk  
Indicaciones de validez

Con sollevatore a posizione e sforzo controllato  
With lifter provided with automatic depth control  
Avec distributeur avec réglage automatique  
Mit krafthebers mit automatischer einstellung der arbeitstiefe und kraft  
Con elevador en posición y esfuerzo controlado



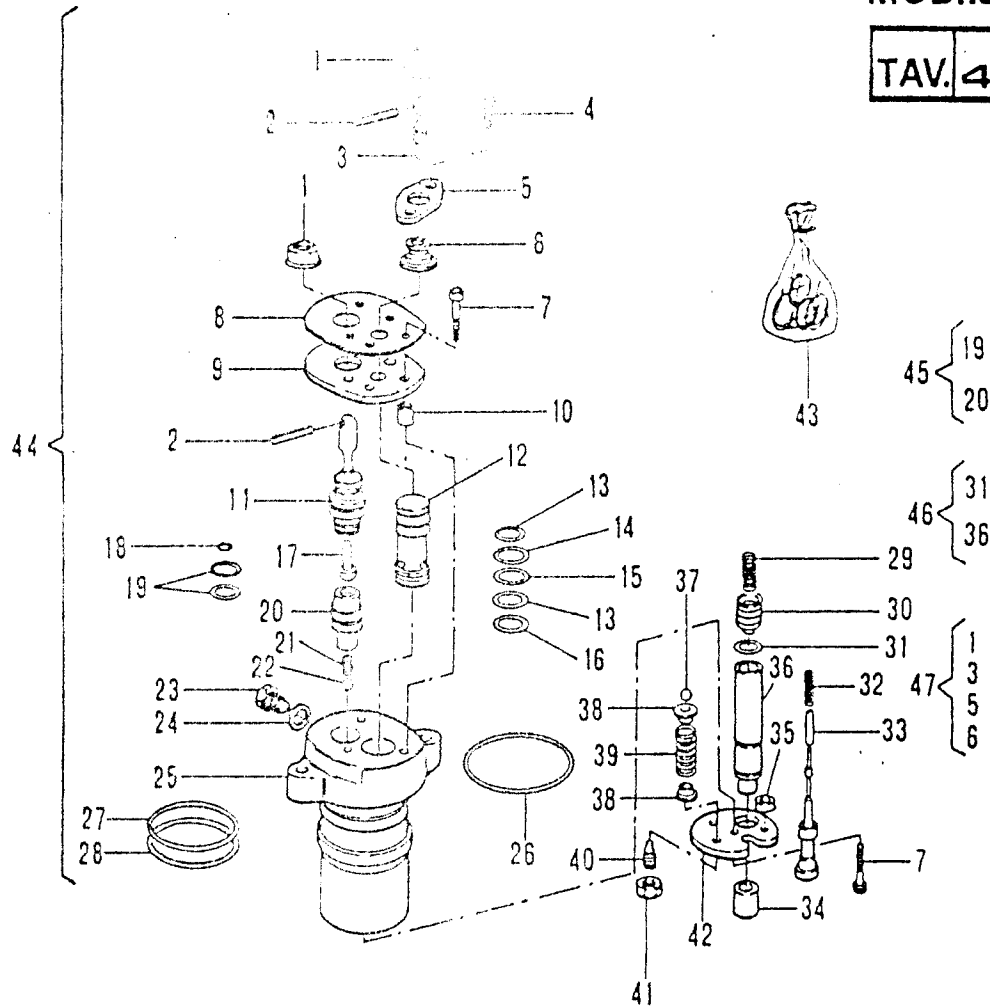

No. pezzo No. piece No. pièce No. Bild No. pieza	No. di ordinazione Part No. No. de commande Bestell. - Nr. No. de pedido	No. pezzo No. piece No. pièce No. Bild No. pieza	No. di ordinazione Part No. No. de commande Bestell. - Nr. No. de pedido	No. pezzo No. piece No. pièce No. Bild No. pieza	No. di ordinazione Part No. No. de commande Bestell. - Nr. No. de pedido
1	82.5860.055	18	80.3043.000	35	82.5860.066
2	85.1157.000	19	80.3178.050	36	82.5860.068
3	82.5860.058	20	82.5860.060	37	84.7432.000
4	86.2108.000	21	82.5860.061	38	82.5860.048
5	82.5860.057	22	84.7434.000	39	82.5851.072
6	82.5860.056	23	82.5860.062	40	86.2480.000
7	86.2215.000	24	84.3754.080	41	81.4570.000
8	82.5860.064	25	82.5860.078	42	82.5860.065
9	82.5860.054	26	80.3263.000	43	82.5860.071
10	82.5860.053	27	80.3270.000	44	82.5851.071
11	82.5851.073	28	82.5860.063	45	82.5860.072
12	82.5860.052	29	82.5860.070	46	82.5851.075
13	80.3066.000	30	82.5860.069	47	82.5851.076
14	82.5860.051	31	80.3060.000		
15	80.3067.000	32	82.5860.067		
16	82.5860.050	33	82.5860.079		
17	82.5860.059	34	82.5851.074		

Con sollevatore a posizione e sforzo controllato  
 With lifter provided with automatic depth control  
 Avec distributeur avec réglage automatique  
 Mit krafthebbers mit automatischer einstellung der  
 arbeitsliete und kraft  
 Con elevador en posicion y esfuerzo controlado

Segnalazioni di validità  
 Usage code  
 Signalisations de validité  
 Gultigkeitsvermerk  
 Indicaciones de validez



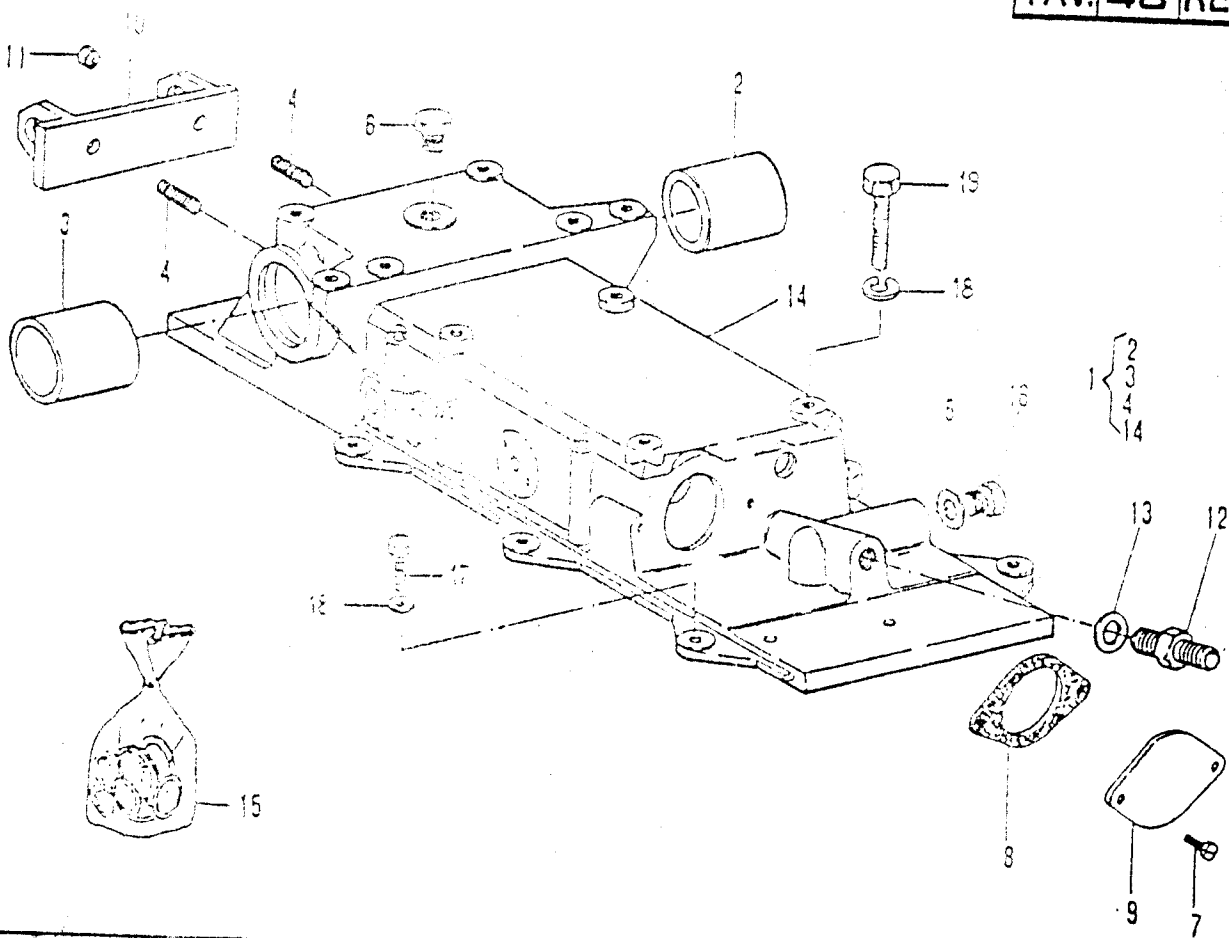

No. pezzo No. piece No. pièce No. Bild No. pieza	No. di ordinazione Part No. No. de commande Bestell. - Nr. No. de pedido	No. pezzo No. piece No. pièce No. Bild No. pieza	No. di ordinazione Part No. No. de commande Bestell. - Nr. No. de pedido	No. pezzo No. piece No. pièce No. Bild No. pieza	No. di ordinazione Part No. No. de commande Bestell. - Nr. No. de pedido
1 ✓	82.5852.007	18 ✓	84.3755.000		
2 ✓	82.5851.002	19 ✓	86.3628.050		
3 ✓	82.5851.003				
4	83.8727.000				
5	84.4015.020				
6	85.2629.000				
7 ✓	86.1953.001				
8 ✓	82.5852.002				
9 ✓	82.5852.003				
10 ✓	82.5852.006				
11 ✓	81.4756.000				
12	83.5023.010				
13	82.4110.000				
14 ✓	82.5852.001				
15 ✓	82.5851.006				
16	85.2576.000				
17 ✓	86.3328.000				

Con sollevatore normale  
With standar lifter  
Avec relevage normal

Segnaiazioni di validità  
Usage code  
Signalisations de validité  
Gültigkeitsvomerk  
Indicaciones de validez



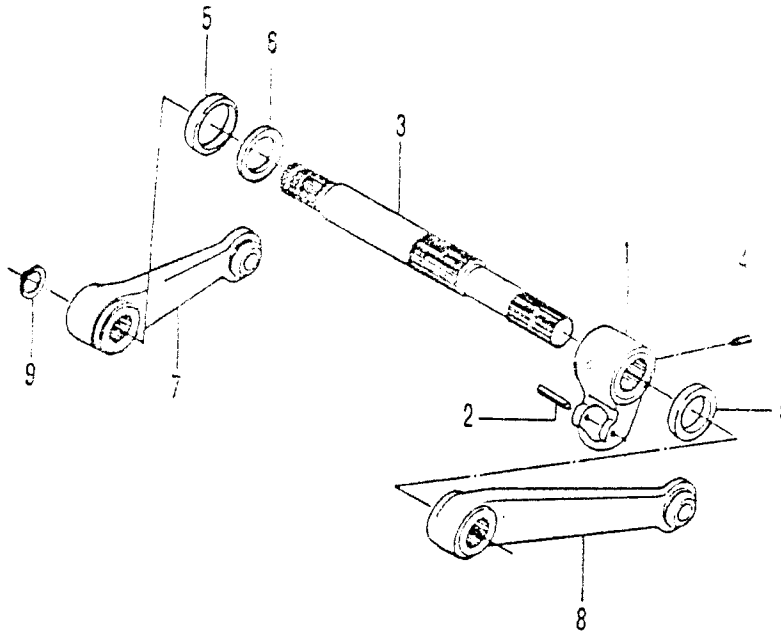

No. pezzo No. pièce No. pièce No. Bild No. pieza	No. di ordinazione Part No. No. de commande Bestell. - Nr. No. de pedido	No. pezzo No. pièce No. pièce No. Bild No. pieza	No. di ordinazione Part No. No. de commande Bestell. - Nr. No. de pedido	No. pezzo No. pièce No. pièce No. Bild No. pieza	No. di ordinazione Part No. No. de commande Bestell. - Nr. No. de pedido
		1 ✓	82.5851.008		
		2 ✓	85.1373.050		
		3 ✓	82.5851.013		
		4 ✓	86.2480.000		
		5 ✓	80.2137.000		
		6 ✓	82.5851.014		
		7 ✓	82.5852.004		
		8 ✓	82.5852.005		
		9 ✓	80.1245.000		

Segnalazioni di validità  
 Usage code  
 Signalisations de validité  
 Gültigkeitsvermerk  
 Indicaciones de validez

